

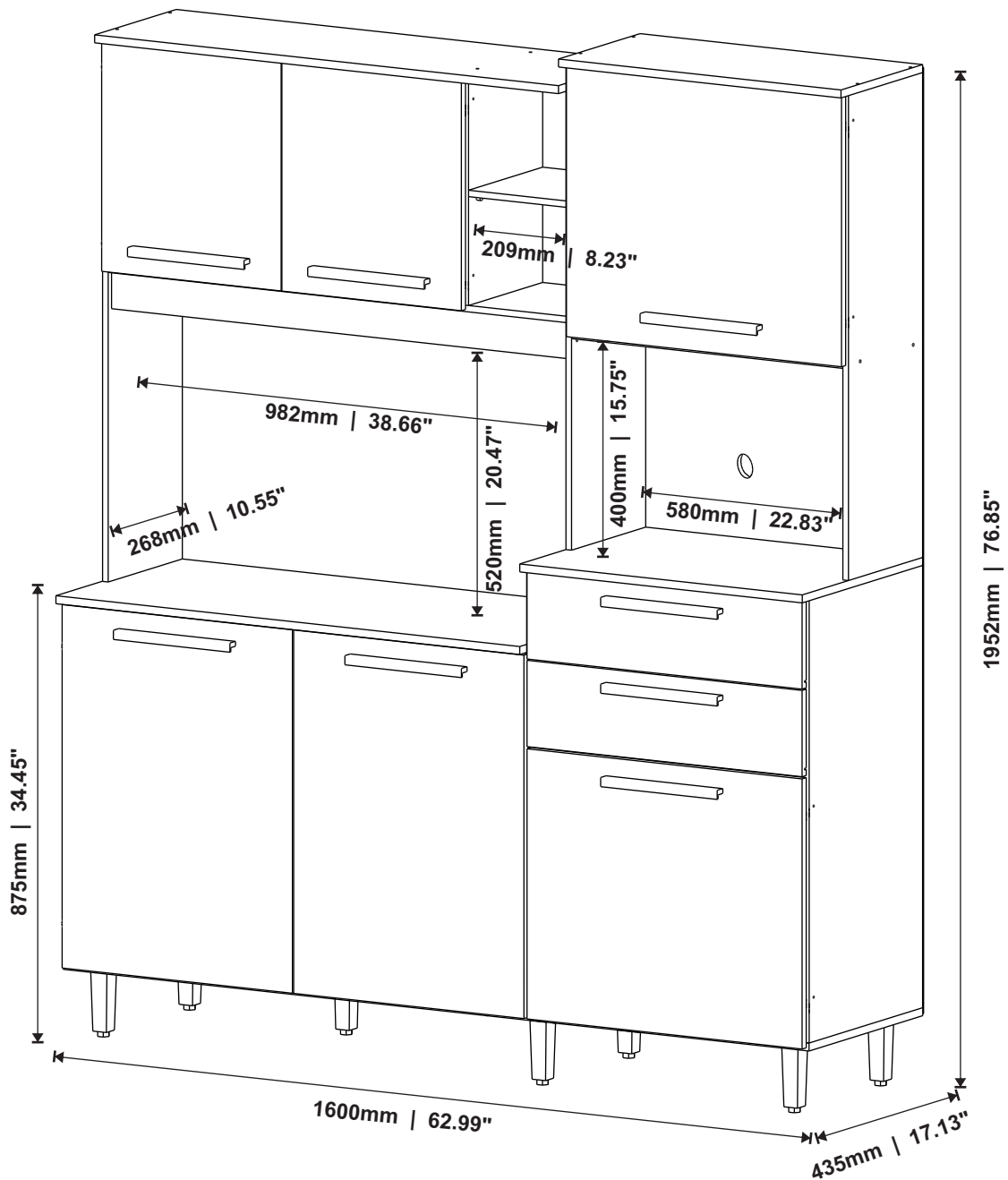

VITAMOV

KIT ZEUS ZEUS KITCHEN CABINET ARMARIO DE COCINNA ZEUS



Rua Augusto Zanforlim, 1-25 - Distrito Industrial
CEP: 15520-000, Valentim Gentil/SP - Cx. Postal 18
Fone: (17) 3485-1336
vitamov@vitamov.com.br

ACESSÓRIOS

ACCESSORIES - ACCESORIOS

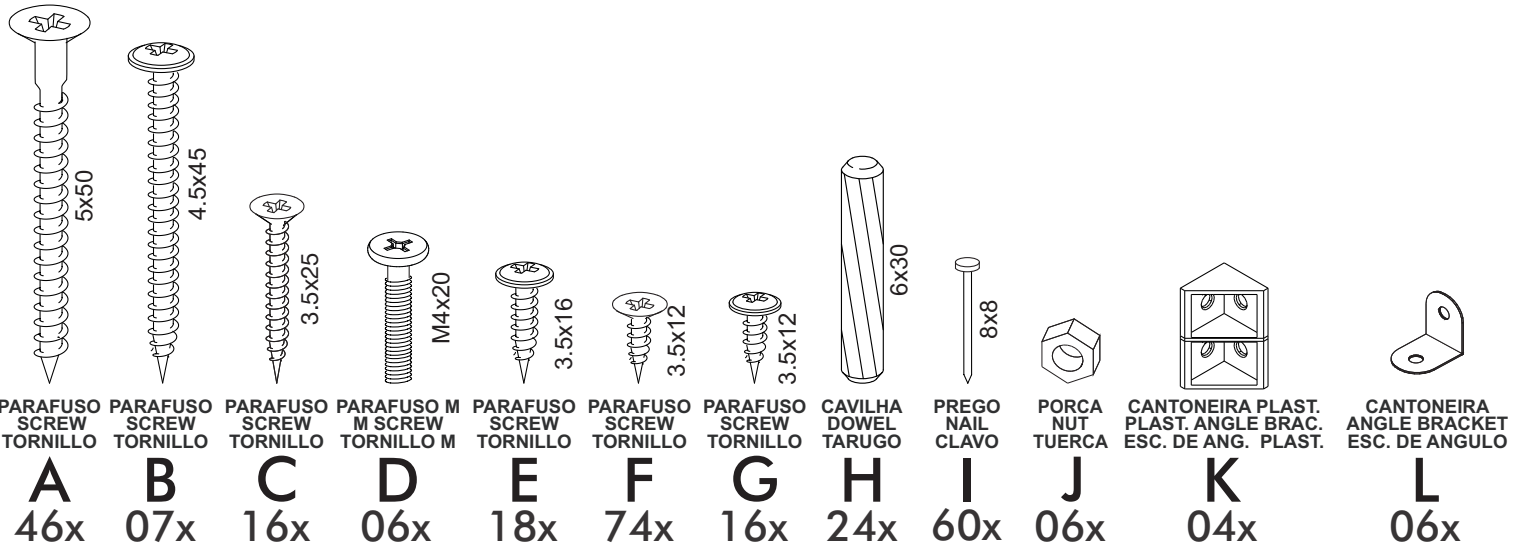

COD. ASSIST. 5080 COD. ASSIST. 4829 COD. ASSIST. 2510

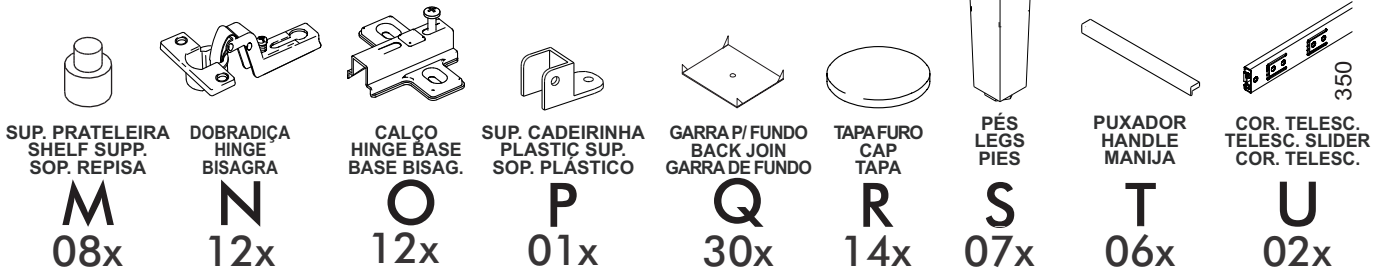

CAPACIDADE DE CARGA

LOAD CAPACITY - CAPACIDAD DE CARGA

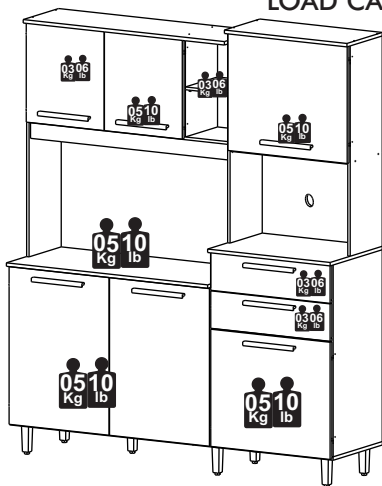

A CAPACIDADE DE CARGA INDICADA É DISTRIBUIDA NAS ÁREAS DEMONSTRADAS.
THE INDICATED LOAD CAPACITY IS DISTRIBUTED IN THE SHOWN AREAS.
LA CAPACIDAD DE CARGA INDICADA ES DISTRIBUIDA EN ZONAS DEMONSTRADAS.

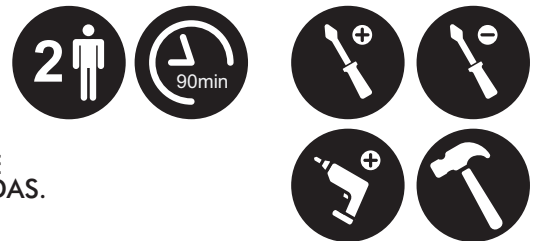

AS FERRAMENTAS NECESSÁRIAS PARA A MONTAGEM DO PRODUTO NÃO SÃO FORNECIDAS PELA EMPRESA.
THE TOOLS NEEDED FOR THE PRODUCT ASSEMBLY ARE NOT PROVIDED BY THE COMPANY.
LAS HERRAMIENTAS NECESARIAS PARA LA EL MONTAJE DEL PRODUCTO NO SON PROPORCIONADO POR LA EMPRESA.

CERTIFICADO DE GARANTIA

CERTIFICATE OF WARRANTY - CERTIFICADO DE GARANTÍA

DISPOSIÇÕES

O projeto, instalação e a montagem na residência do consumidor não é responsabilidade da Vitamov. A montagem deve seguir corretamente as instruções que se encontram dentro da embalagem de cada módulo.

A Vitamov se reserva o direito de efetuar modificações de caráter técnico em seus produtos, sem aviso prévio.

EXCLUSÃO DA GARANTIA

O presente termo exclui de sua garantia:

- danos causados em consequência de acidentes, mau uso, manuseio ou deslocamento incorreto dos produtos;
- danos causados por montagem inadequada;
- danos em decorrência de agentes externos (inundações, incêndio, etc);
- defeitos oriundos de umidade excessiva

A fixação dos armários de forma segura e garantida depende da qualidade da parede na qual os mesmos serão instalados.

A Vitamov não se responsabiliza por danos causados por instalações dos armários em paredes inadequadas.

PROVISIONS

The design, installation and assembly in the consumer's home is not the responsibility of Vitamov. Assembly must correctly follow the instructions given found inside the packaging of each module. Vitamov reserves the right to make technical changes to its products without prior notice.

EXCLUSION OF WARRANTY

This term excludes from its warranty:

- damage caused as a result of accidents, misuse, incorrect handling or displacement of the products;
- damage caused by improper assembly;
- damage resulting from external agents (floods, fire, etc.);
- defects from excessive humidity. Fixing the cabinets safely and securely depends on the quality of the wall on which they will be installed. Vitamov is not responsible for damage caused by installing cabinets on inadequate walls.

PROVISIONES

El diseño, instalación y montaje en el domicilio del consumidor no es responsabilidad de Vitamov. El montaje debe seguir correctamente las instrucciones dadas que se encuentra dentro del embalaje de cada módulo. Vitamov se reserva el derecho de realizar cambios técnicos en sus productos sin previo aviso.

EXCLUSIÓN DE GARANTÍA

Este certificado excluye de su garantía:

- daños causados como consecuencia de accidentes, mal uso, manejo incorrecto o desplazamiento de los productos;
- daños causados por un montaje inadecuado;
- daños resultantes de agentes externos (inundaciones, incendios, etc.);
- defectos por exceso de humedad. La fijación de los gabinetes de manera segura y segura depende de la calidad de la pared en la que se instalarán.

Vitamov no es responsable de daños causados por instalar gabinetes en paredes inadecuadas.

PEÇAS

PIECES - PIEZAS

Nº PÇ	PORTUGUÊS	ENGLISH	ESPAÑOL	Medidas/Measures/ Medidas	Qtde.	Cod. Assist.
1	Base	Base	Base	1602 x 411 x 15	1	4836
2	Lateral Inferior Direito	Bottom Right Side	Lado Inferior Derecho	830 x 410 x 12	1	4833
3	Divisória Inferior Direita	Bottom Right Partition	Partición Inferior Derecha	830 x 410 x 12	1	4838
4	Prateleira Nicho	Niche Shelf	Repisa Nicho	268 x 209 x 12	1	4834
5	Divisória Superior Esquerda	Upper Left Partition	Partición Superior Izquierda	422 x 268 x 12	2	4840
6	Contra Fundo de Gaveta	Drawer Counter Bottom	Contra Fondo Del Cajón	556 x 100 x 12	1	4841
7	Prateleira Superior Aéreo	Aire Upper Shelf	Repisa Superior Aéreo	761 x 268 x 12	1	4842
8	Lateral Superior Direita	Upper Right Side	Lado Superior Derecho	910 x 268 x 12	1	4843
9	Prateleira Superior Torre	Upper Tower Shelf	Repisa Superior Torre	580 x 268 x 12	4	4844
10	Lateral de Gaveta	Drawer Side	Lado Del Cajón	350 x 100 x 12	1	4845
11	Divisória Superior Direita	Upper Right Partition	Partición Superior Derecha	910 x 268 x 12	1	4846
12	Tampo Superior Torre	Upper Tower Top	Tapa Superior Torre	608 x 295 x 12	1	4847
13	Apoio Prateleira Inferior Aéreo	Bottom Aire Shelf Support	Apoyo Repisa Inferior Aéreo	982 x 70 x 15	1	4848
14	Lateral Superior Esquerda	Upper Left Side	Lado Superior Izquierdo	1015 x 268 x 12	2	4849
15	Fundo de Gaveta	Drawer Back	Fondo Del Cajón	554 x 366 x 03	2	4863
16	Fundo 1	Back Panel 1	Fondo 1	998 348 x 03	1	4864
17	Fundo 4	Back Panel 4	Fondo 4	998 x 592 x 03	1	4865
18	Fundo 6	Back Panel 6	Fondo 6	998 x 439 x 03	1	4866
19	Porta Superior Direita Torre	Tower Upper Right Door	Puerta Superior Derecha Torre	592 x 509 x 15	1	4850
20	Porta Inferior Direita Torre	Tower Bottom Right Door	Puerta Inferior Derecha Torre	592 x 509 x 15	2	4851
21	Frente de Gaveta	Drawer Front	Frente Del Cajón	592 x 162 x 15	1	4852
22	Porta Inferior Esquerda Maior	Bigger Bottom Left Door	Puerta Inferior Izquierda Mas Grande	684 x 496 x 15	1	4853
23	Porta Inferior Direita Maior	Bigger Bottom Right Door	Puerta Inferior Derecha Mas Grande	684 x 496 x 15	1	4853
24	Tampo do Balcão	Counter Top	Tapa Encimera	997 x 433 x 15	1	4854
25	Porta Superior Esquerda Menor	Smaller Upper Left Door	Puerta Superior Izquierdo Menor	432 x 387 x 15	1	4855
26	Porta Superior Direita Menor	Smaller Upper Right Door	Puerta Superior Derecha Menor	432 x 387 x 15	1	4855
27	Prateleira Inferior Aéreo	Aire Bottom Shelf	Repisa Inferior Aéreo	982 x 268 x 12	1	4856
28	Tampo Superior Aéreo	Aire Counter Top	Tapa Superior Aereo	997 x 295 x 12	1	4857
29	Prateleira Inferior Esquerda	Left Bottom Shelf	Repisa Inferior Izquierda	982 x 306 x 12	1	4858
30	Tampo do Balcão Torre	Tower Counter Top	Tapa Encimera Torre	608 x 435 x 15	1	4859
31	Lateral Inferior Esquerdo	Bottom Left Side	Lado Inferior Izquierdo	675 x 410 x 12	1	4860
32	Batente Inferior	Bottom Stop	Moldura Inferior	675 x 104 x 12	1	4861
33	Fundo 2	Back Panel 2	Fondo 2	850 x 597 x 03	1	4867
34	Fundo 3	Back Panel 3	Fondo 3	597 x 411 x 03	1	4868
35	Fundo 5	Back Panel 5	Fondo 5	597 x 515 x 03	1	4869

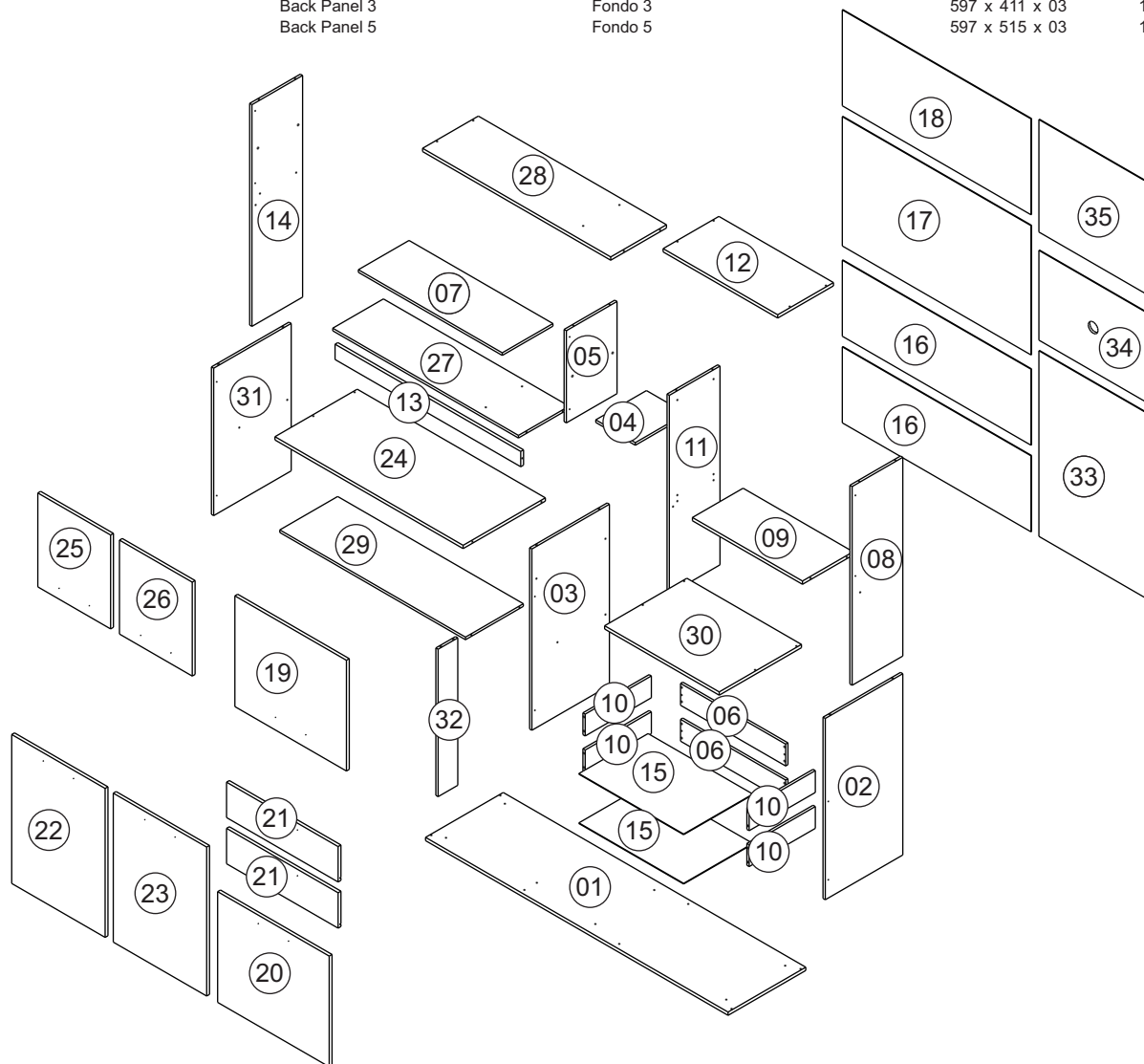

PRÉ-MONTAGEM

PRE ASSEMBLY - PRÉ-MONTAJE

IMPORTANT ATTENTION - IMPORTANTE
 A MONTAGEM DEVE SER REALIZADA POR UM PROFISSIONAL DE MONTAGEM.
 ASSEMBLY MUST BE CARRIED OUT BY AN ASSEMBLY PROFESSIONAL.
 EL MONTAJE DEBE SER HECHO POR UN MONTADOR DE MUEBLES.

1

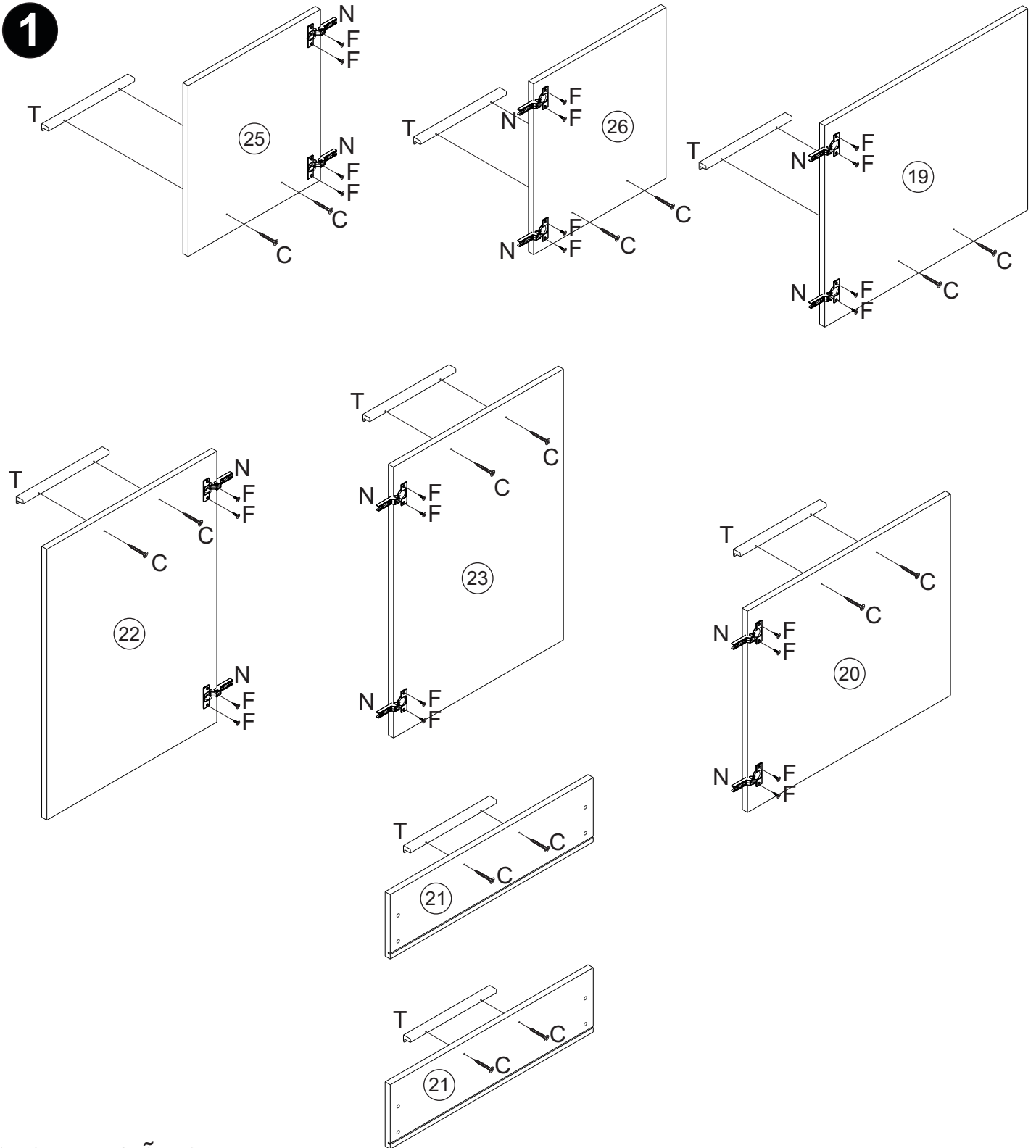

INSTRUÇÕES

INSTRUCTIONS - INSTRUCCIONES

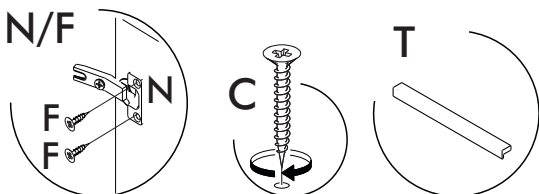

PRÉ-MONTAGEM

PRE ASSEMBLY - PRÉ-MONTAJE

IMPORTANT ATTENTION - IMPORTANTE
 A MONTAGEM DEVE SER REALIZADA POR UM PROFISSIONAL DE MONTAGEM.
 ASSEMBLY MUST BE CARRIED OUT BY AN ASSEMBLY PROFESSIONAL.
 EL MONTAJE DEBE SER HECHO POR UN MONTADOR DE MUEBLES.

2

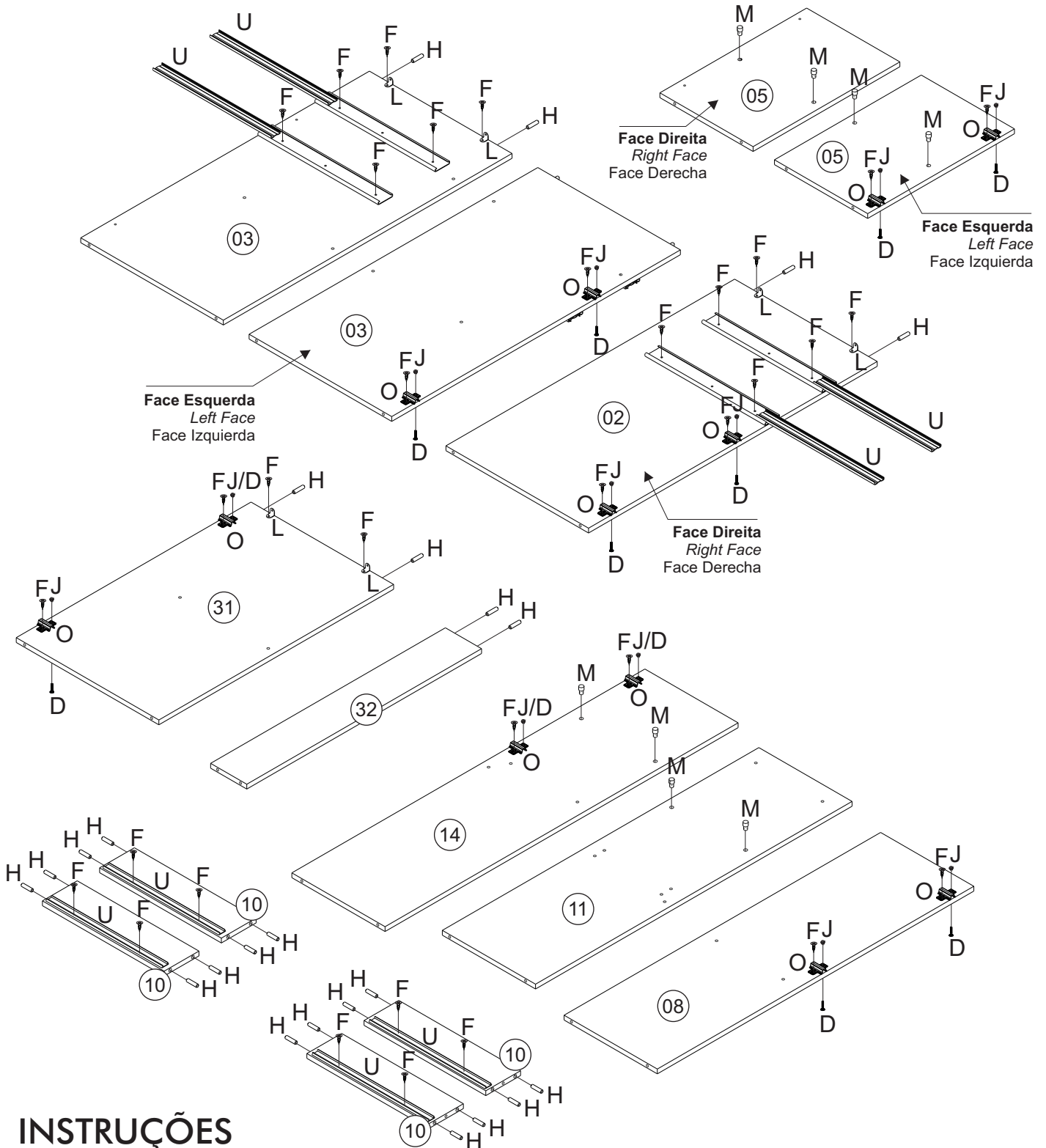

INSTRUÇÕES

INSTRUCTIONS - INSTRUCCIONES

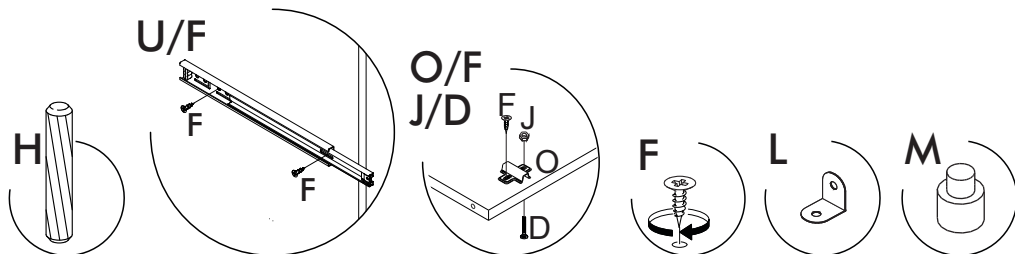

MONTAGEM

ASSEMBLY - MONTAJE

IMPORTANTE ATTENTION - IMPORTANTE
 A MONTAGEM DEVE SER REALIZADA POR UM PROFISSIONAL DE MONTAGEM.
 ASSEMBLY MUST BE CARRIED OUT BY AN ASSEMBLY PROFESSIONAL.
 EL MONTAJE DEBE SER HECHO POR UN MONTADOR DE MUEBLES.

1

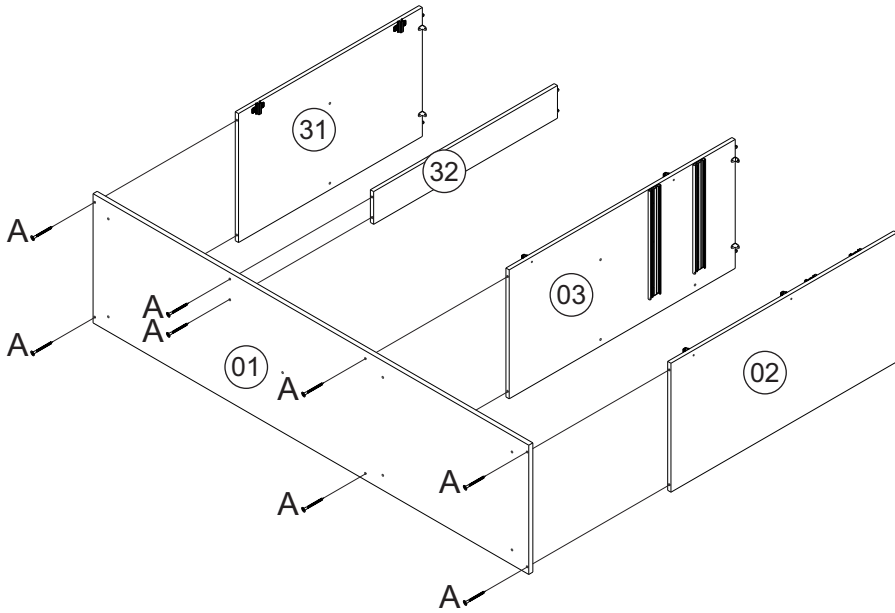

2

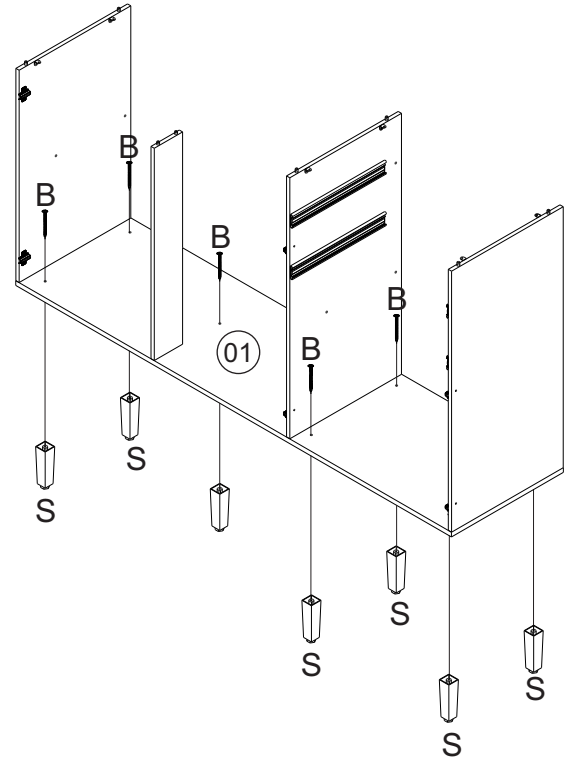

3

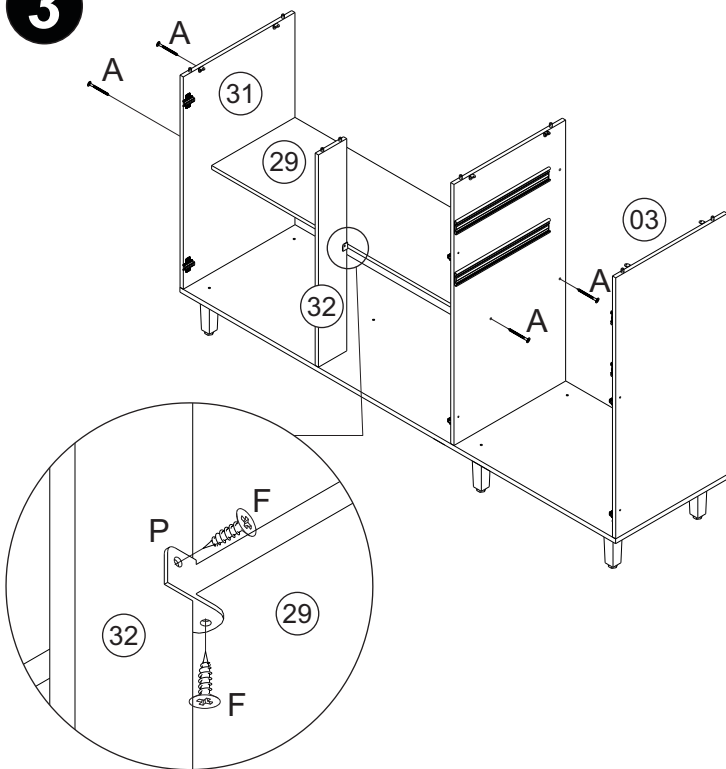

4

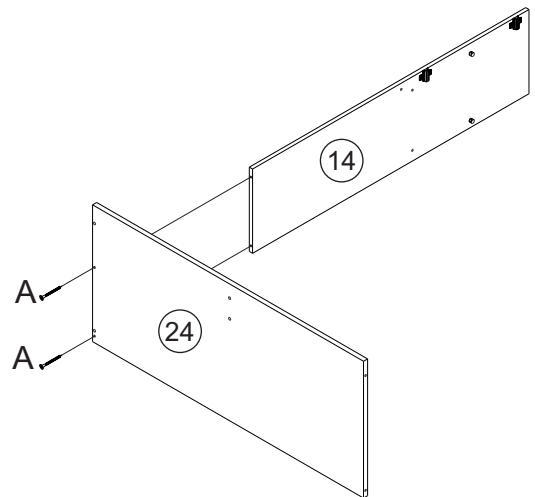

INSTRUÇÕES

INSTRUCTIONS - INSTRUCCIONES

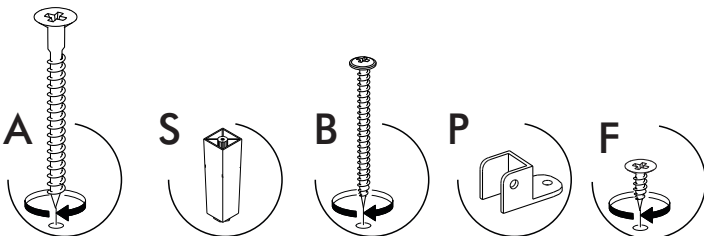

MONTAGEM

ASSEMBLY - MONTAJE

IMPORTANTE

ATTENTION - IMPORTANTE

A MONTAGEM DEVE SER REALIZADA POR UM PROFISSIONAL DE MONTAGEM.

ASSEMBLY MUST BE CARRIED OUT BY AN ASSEMBLY PROFESSIONAL.

EL MONTAJE DEBE SER HECHO POR UN MONTADOR DE MUEBLES.

5

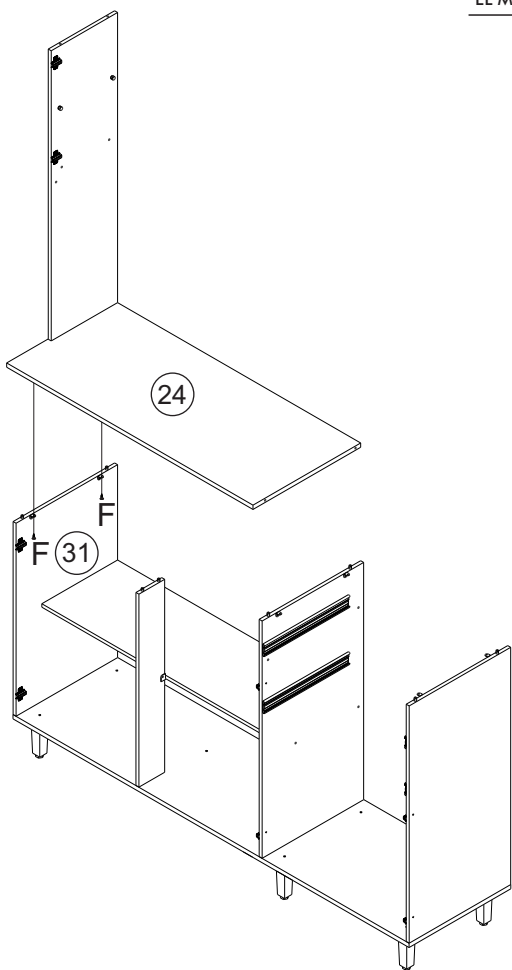

6

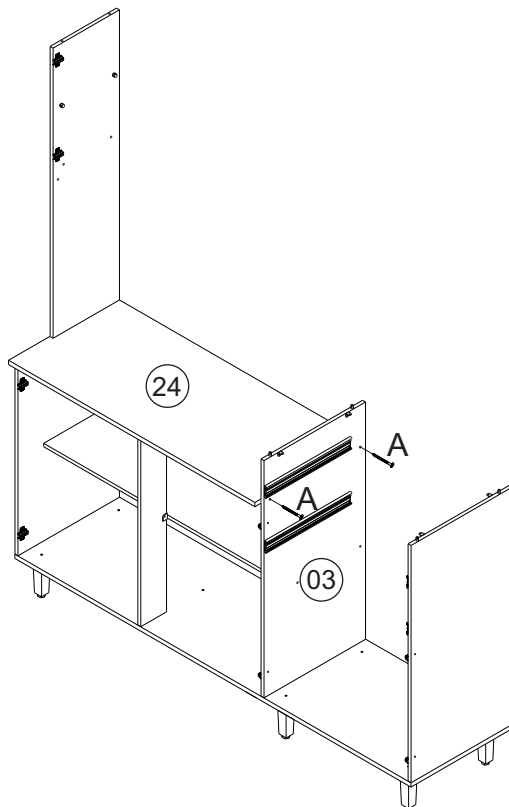

7

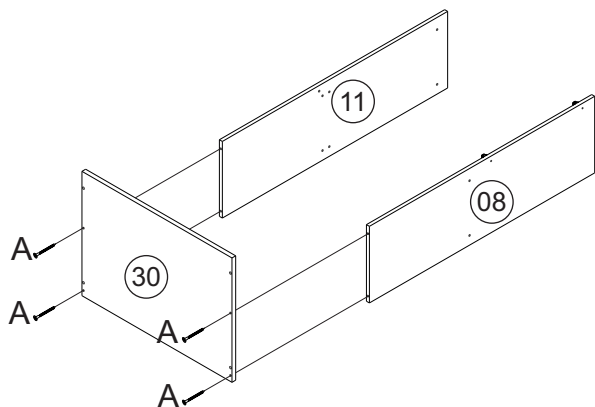

8

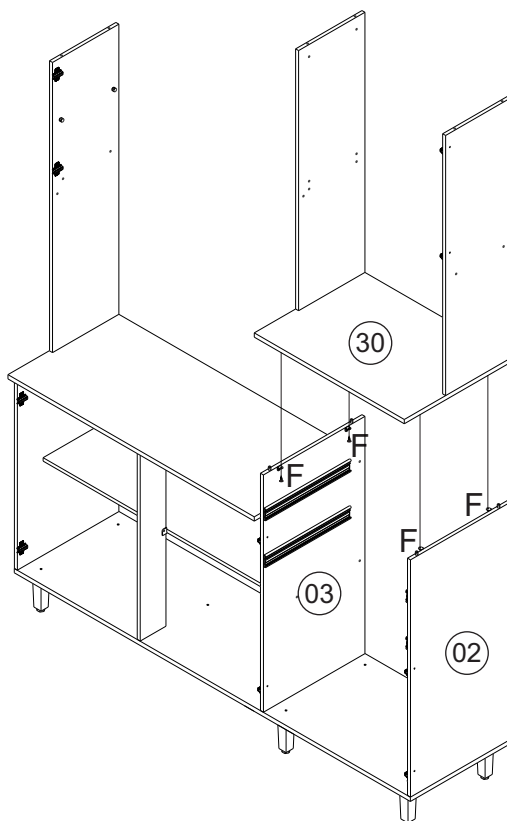

INSTRUÇÕES

INSTRUCTIONS - INSTRUCCIONES

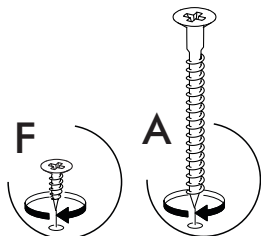

MONTAGEM

ASSEMBLY - MONTAJE

IMPORTANTE ATTENTION - IMPORTANTE
A MONTAGEM DEVE SER REALIZADA POR UM PROFISSIONAL DE MONTAGEM.
ASSEMBLY MUST BE CARRIED OUT BY AN ASSEMBLY PROFESSIONAL.
EL MONTAJE DEBE SER HECHO POR UN MONTADOR DE MUEBLES.

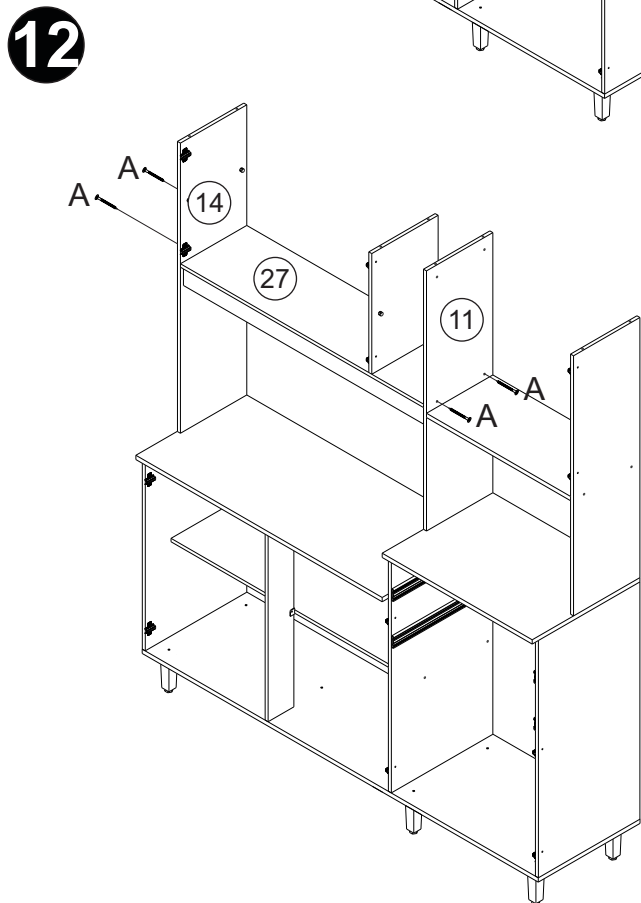
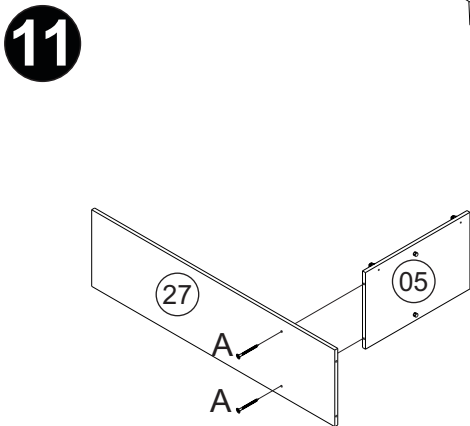
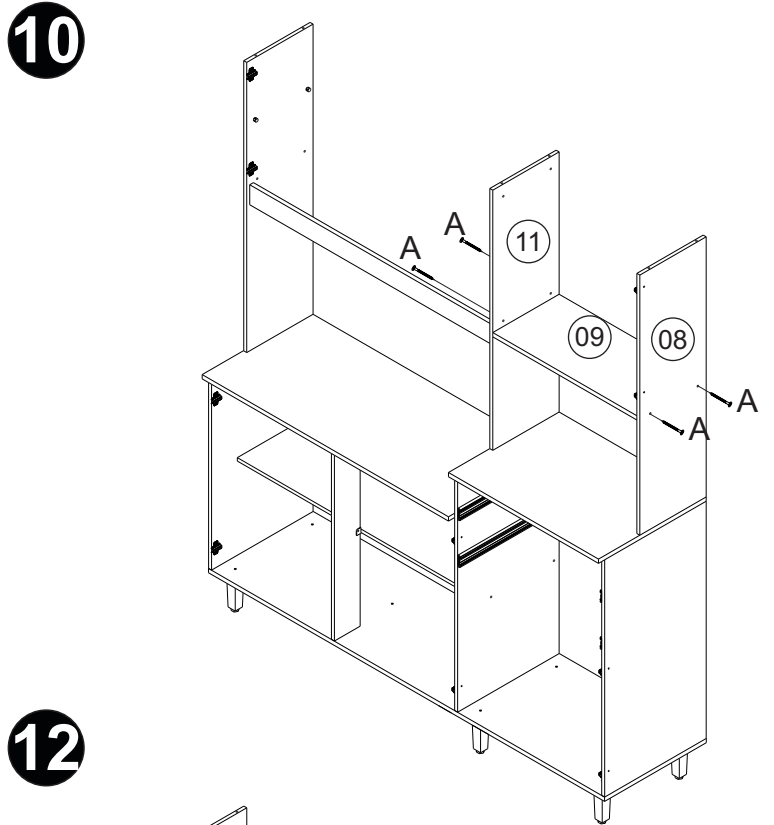
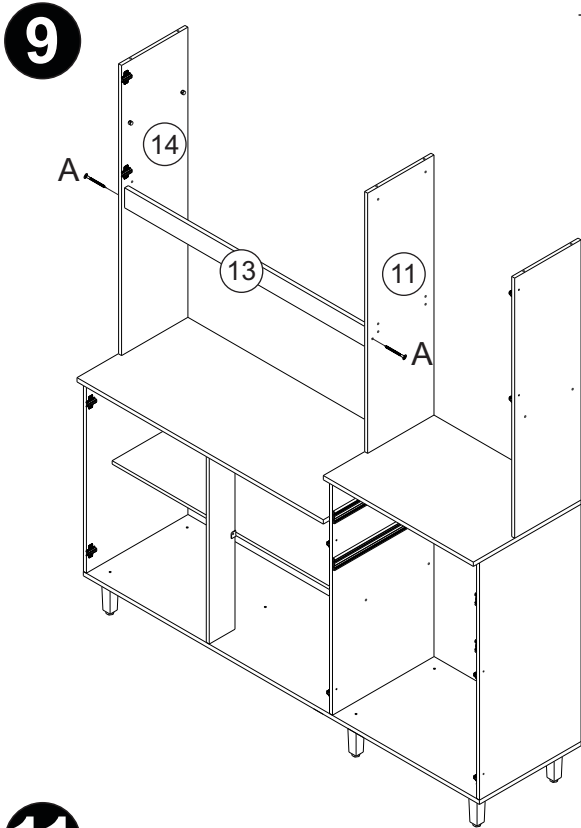

INSTRUÇÕES

INSTRUCTIONS - INSTRUCCIONES

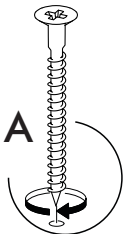

MONTAGEM

ASSEMBLY - MONTAJE

IMPORTANTE

ATTENTION - IMPORTANTE

A MONTAGEM DEVE SER REALIZADA POR UM PROFISSIONAL DE MONTAGEM.
 ASSEMBLY MUST BE CARRIED OUT BY AN ASSEMBLY PROFESSIONAL.
 EL MONTAJE DEBE SER HECHO POR UN MONTADOR DE MUEBLES.

13

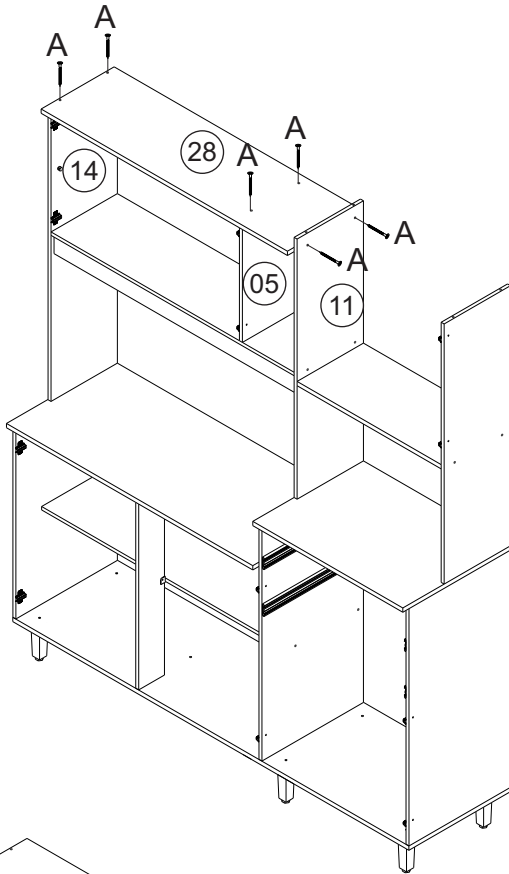

14

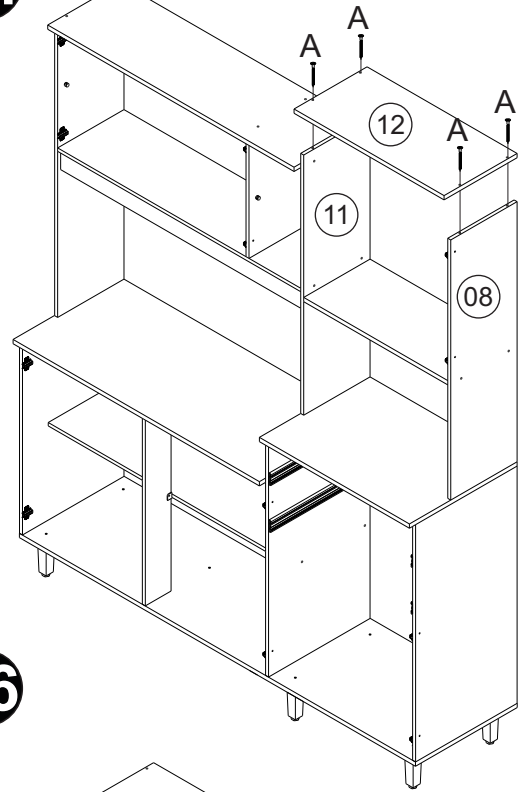

15

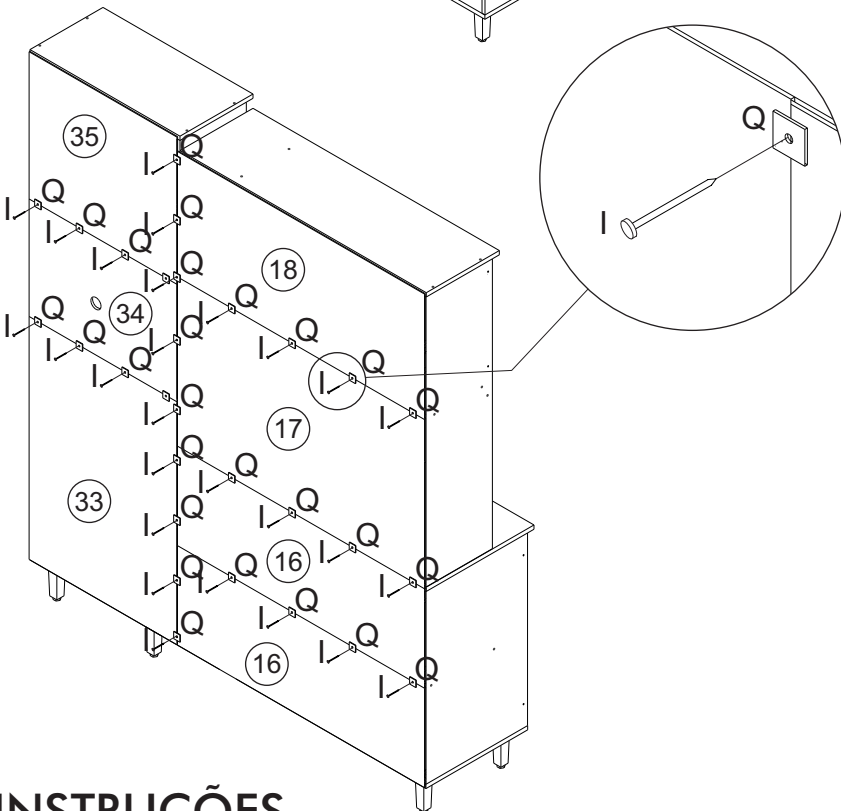

16

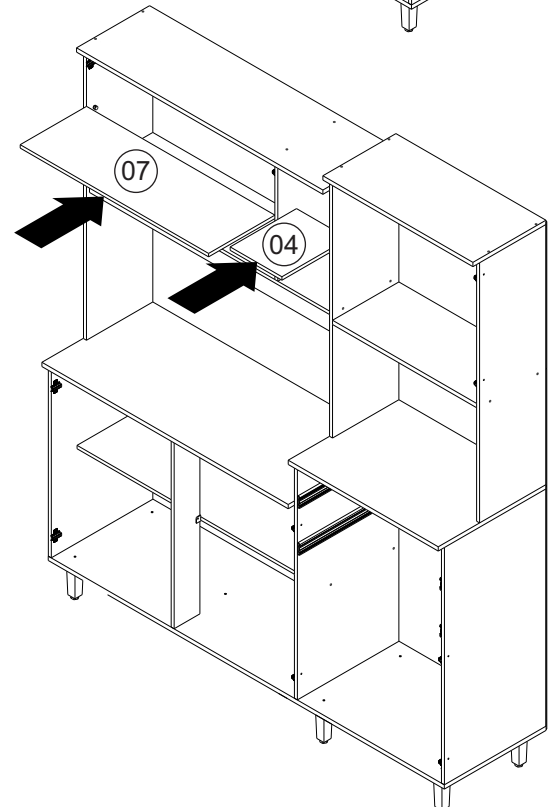

INSTRUÇÕES

INSTRUCTIONS - INSTRUCCIONES

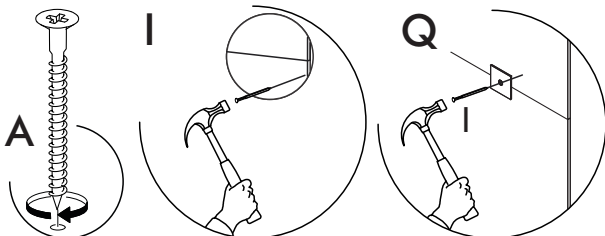

MONTAGEM

ASSEMBLY - MONTAJE

IMPORTANTE ATTENTION - IMPORTANTE
 A MONTAGEM DEVE SER REALIZADA POR UM PROFISSIONAL DE MONTAGEM.
 ASSEMBLY MUST BE CARRIED OUT BY AN ASSEMBLY PROFESSIONAL.
 EL MONTAJE DEBE SER HECHO POR UN MONTADOR DE MUEBLES.

17 2x

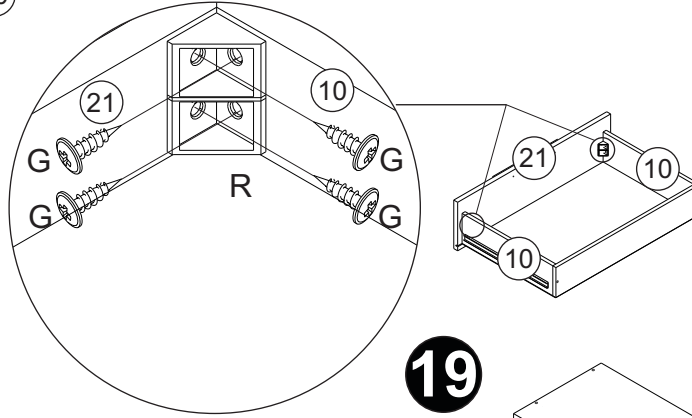
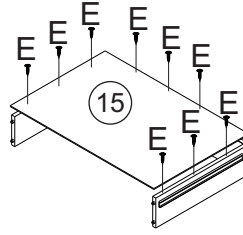
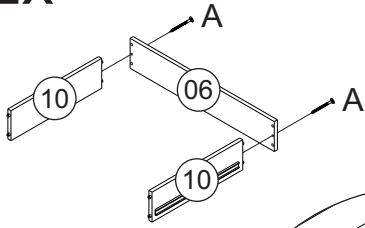

18

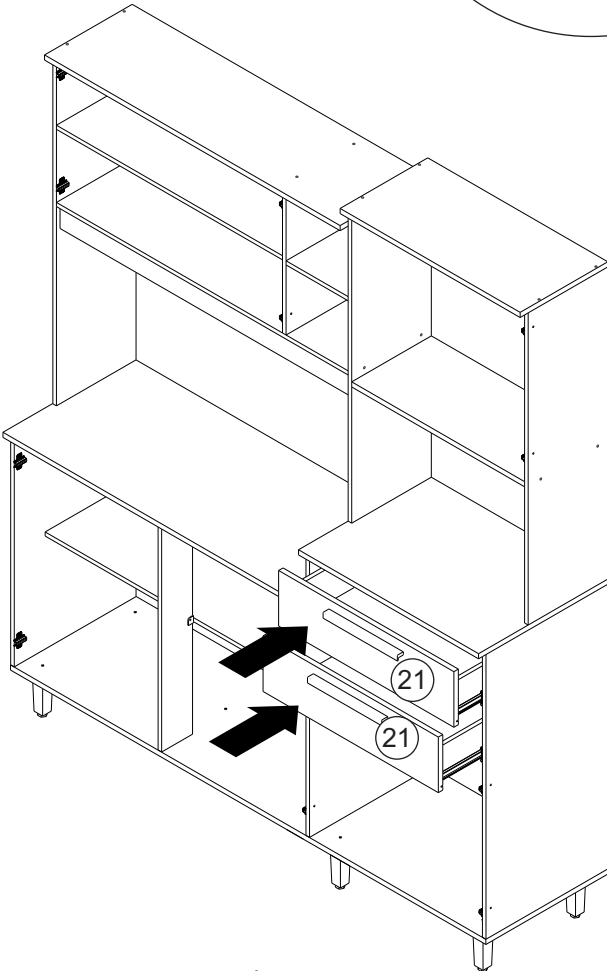

19

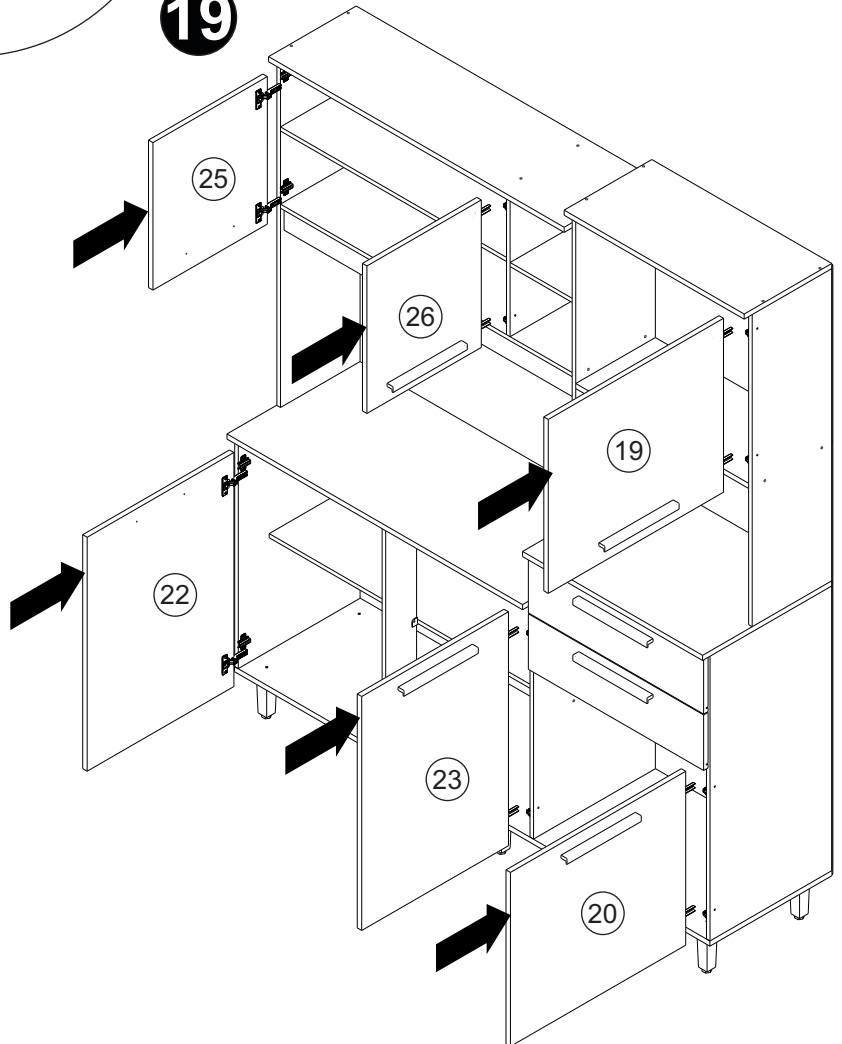

INSTRUÇÕES

INSTRUCTIONS - INSTRUCCIONES

