

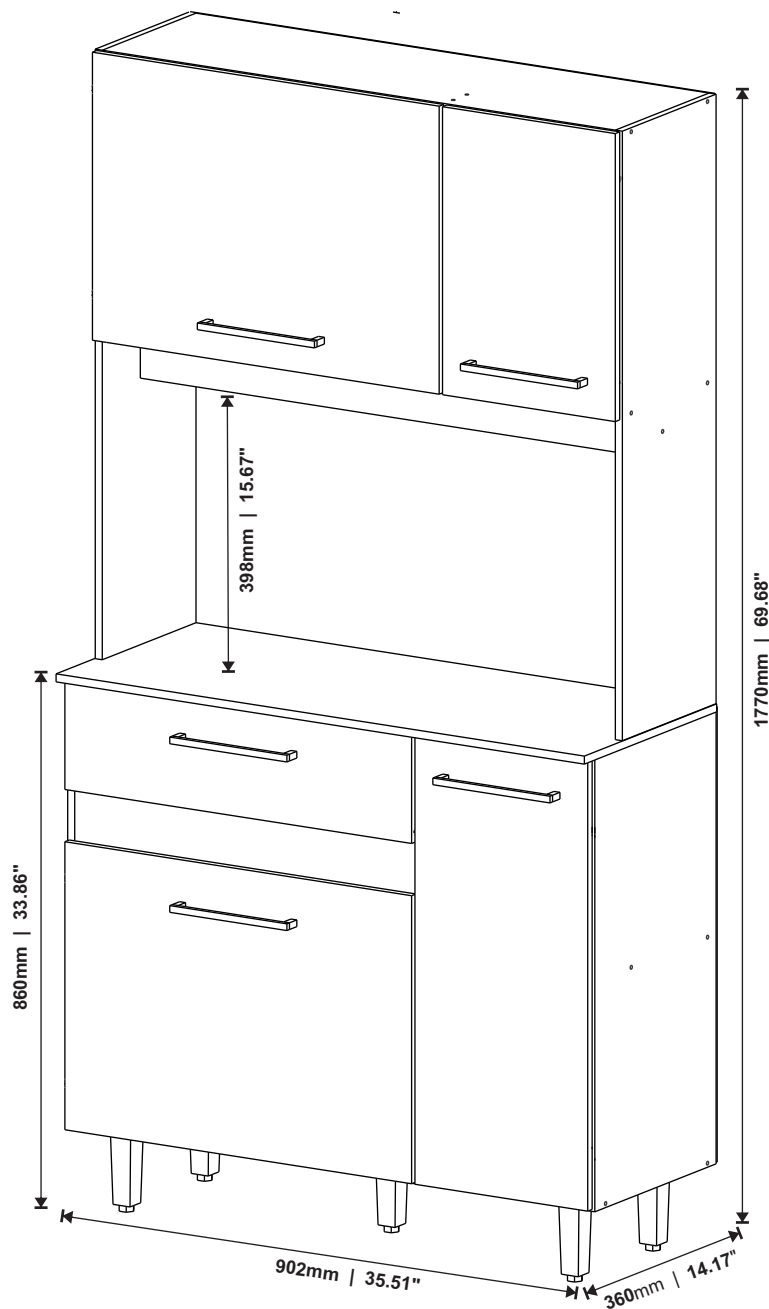

VITAMOV

KIT ATLAS KITCHEN CABINET ATLAS ARMARIO DE COCINNA ATLAS



Rua Augusto Zanforlim, 1-25 - Distrito Industrial
CEP: 15520-000, Valentim Gentil/SP - Cx. Postal 18
Fone: (17) 3485-1336
vitamov@vitamov.com.br

ACESSÓRIOS

ACCESSORIES - ACCESORIOS

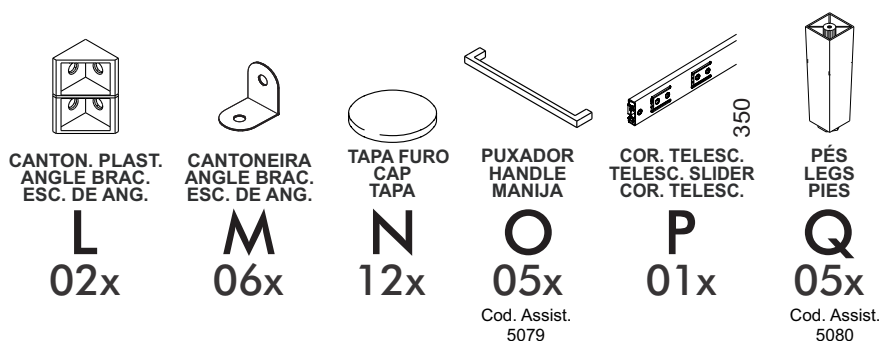
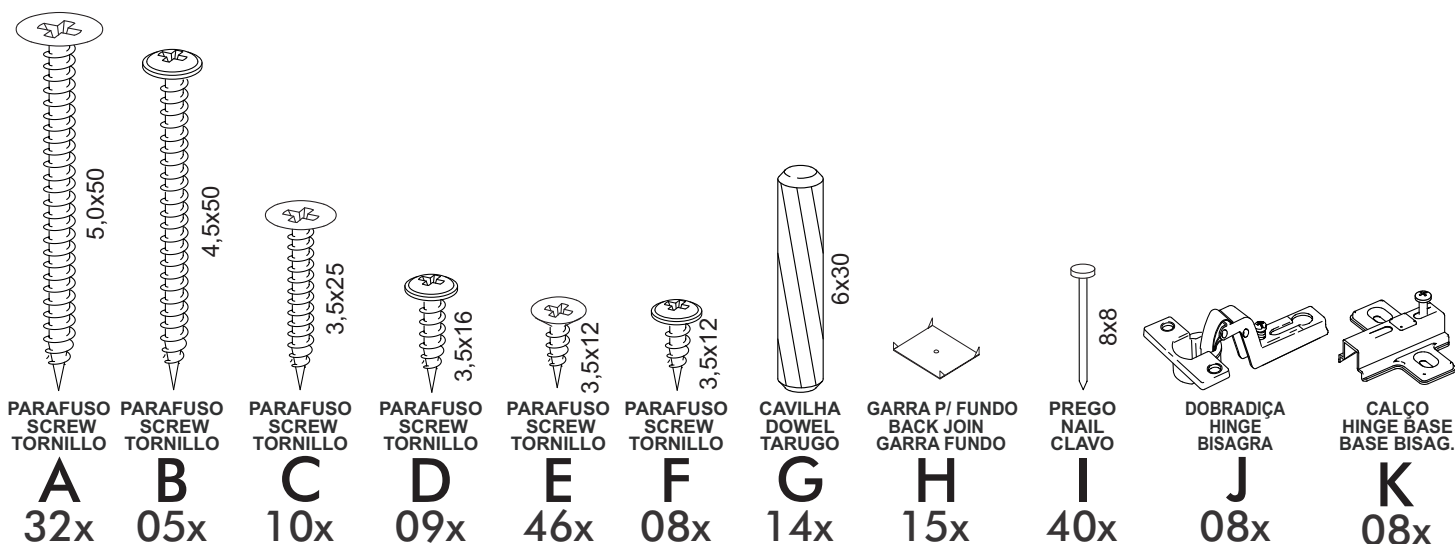

CAPACIDADE DE CARGA

LOAD CAPACITY - CAPACIDAD DE CARGA

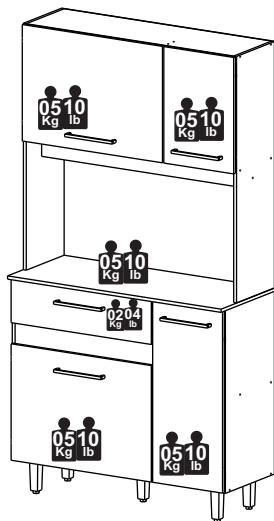

AS FERRAMENTAS NECESSÁRIAS PARA A MONTAGEM DO PRODUTO NÃO SÃO FORNECIDAS PELA EMPRESA. THE TOOLS NEEDED FOR THE PRODUCT ASSEMBLY ARE NOT PROVIDED BY THE COMPANY. LAS HERRAMIENTAS NECESARIAS PARA LA EL MONTAJE DEL PRODUCTO NO SON PROPORCIONADO POR LA EMPRESA.

A CAPACIDADE DE CARGA INDICADA É DISTRIBUÍDA NAS ÁREAS DEMONSTRADAS. THE INDICATED LOAD CAPACITY IS DISTRIBUTED IN THE SHOWN AREAS. LA CAPACIDAD DE CARGA INDICADA ES DISTRIBUIDA EN ZONAS DEMONSTRADAS.

CERTIFICADO DE GARANTIA

CERTIFICATE OF WARRANTY - CERTIFICADO DE GARANTÍA

DISPOSIÇÕES

O projeto, instalação e a montagem na residência do consumidor não é responsabilidade da Vitamov. A montagem deve seguir corretamente as instruções que se encontram dentro da embalagem de cada módulo.

A Vitamov se reserva o direito de efetuar modificações de caráter técnico em seus produtos, sem aviso prévio.

EXCLUSÃO DA GARANTIA

O presente termo exclui de sua garantia:

- danos causados em consequência de acidentes, mau uso, manuseio ou deslocamento incorreto dos produtos;
- danos causados por montagem inadequada;
- danos em decorrência de agentes externos (inundações, incêndio, etc);
- defeitos oriundos de umidade excessiva

A fixação dos armários de forma segura e garantida depende da qualidade da parede na qual os mesmos serão instalados.

A Vitamov não se responsabiliza por danos causados por instalações dos armários em paredes inadequadas.

PROVISIONS

The design, installation and assembly in the consumer's home is not the responsibility of Vitamov. Assembly must correctly follow the instructions given found inside the packaging of each module. Vitamov reserves the right to make technical changes to its products without prior notice.

EXCLUSION OF WARRANTY

This term excludes from its warranty:

- damage caused as a result of accidents, misuse, incorrect handling or displacement of the products;
- damage caused by improper assembly;
- damage resulting from external agents (floods, fire, etc.);
- defects from excessive humidity. Fixing the cabinets safely and securely depends on the quality of the wall on which they will be installed. Vitamov is not responsible for damage caused by installing cabinets on inadequate walls.

PROVISIONES

El diseño, instalación y montaje en el domicilio del consumidor no es responsabilidad de Vitamov. El montaje debe seguir correctamente las instrucciones dadas que se encuentra dentro del embalaje de cada módulo. Vitamov se reserva el derecho de realizar cambios técnicos en sus productos sin previo aviso.

EXCLUSIÓN DE GARANTÍA

Este certificado excluye de su garantía:

- daños causados como consecuencia de accidentes, mal uso, manejo incorrecto o desplazamiento de los productos;
- daños causados por un montaje inadecuado;
- daños resultantes de agentes externos (inundaciones, incendios, etc.);
- defectos por exceso de humedad. La fijación de los gabinetes de manera segura y segura depende de la calidad de la pared en la que se instalarán.

Vitamov no es responsable de daños causados por instalar gabinetes en paredes inadecuadas.

PEÇAS

PIECES - PIEZAS

Nº PÇ	PORTUGUÊS	ENGLISH	ESPAÑOL	Medidas/Measures/ Medidas	Qtde.	Cod. Assist.
1	Base do Balcão	Counter Base	Base Encimera	876 x 330 x 12	1	5056
2	Lateral Direita	Right Side	Lado Derecho	675 x 330 x 12	1	5062
3	Lateral Esquerda	Left Side	Lado Izquierdo	675 x 330 x 12	1	5066
4	Divisória Inferior	Bottom Partition	Partición Inferior	663 x 330 x 12	1	5063
5	Prateleira	Shelf	Repisa	283 x 255 x 12	1	5065
6	Moldura	Frame	Moldura	581 x 100 x 12	1	5058
7	Tampo do Balcão	Counter Top	Tapa Encimera	902 x 360 x 12	1	5054
8	Lateral Direita Aéreo	Right Side Aire	Lado Derecho Aereo	910 x 255 x 12	1	5055
9	Lateral Esquerda Aéreo	Left Side Aire	Lado Izquierdo Aereo	910 x 255 x 12	1	5067
10	Apoio Base Aéreo	Aire Base Support	Apoyo Base Aereo	876 x 80 x 12	1	5057
11	Base do Aéreo	Aire Base	Base Aereo	876 x 255 x 12	1	5061
12	Pontalete	Frame	Moldura	408 x 80 x 12	1	5071
13	Tampo do Aéreo	Aire Top	Tapa Aereo	876 x 255 x 12	1	5060
14	Porta Superior Esquerda	Upper Left Door	Puerta Superior Izquierda	592 x 430 x 12	1	5069
15	Porta Inferior Esquerda	Bottom Left Door	Puerta Inferior Izquierda	592 x 430 x 12	1	5069
16	Porta Superior Direita	Upper Right Door	Puerta Superior Derecha	430 x 295 x 12	1	5070
17	Porta Inferior Direita	Bottom Right Door	Puerta Inferior Derecha	670 x 295 x 12	1	5069
18	Frente Gaveta	Drawer Front	Frente Del Cajón	592 x 162 x 12	1	5064
19	Contra Fundo da Gaveta	Drawer Counter Bottom	Contra Fondo Del Cajón	557 x 100 x 12	1	5072
20	Lateral da Gaveta	Drawer Side	Lado Del Cajón	300 x 100 x 12	2	5059
21	Fundo 1	Back Panel 1	Fondo 1	896 x 426 x 03	1	5073
22	Fundo 2	Back Panel 2	Fondo 2	896 x 489 x 03	1	5074
23	Fundo 3	Back Panel 3	Fondo 3	680 x 598 x 03	1	5075
24	Fundo 4	Back Panel 4	Fondo 4	680 x 300 x 03	1	5076
25	Fundo Gaveta	Drawer Back	Fondo Del Cajón	555 x 316 x 03	1	5077

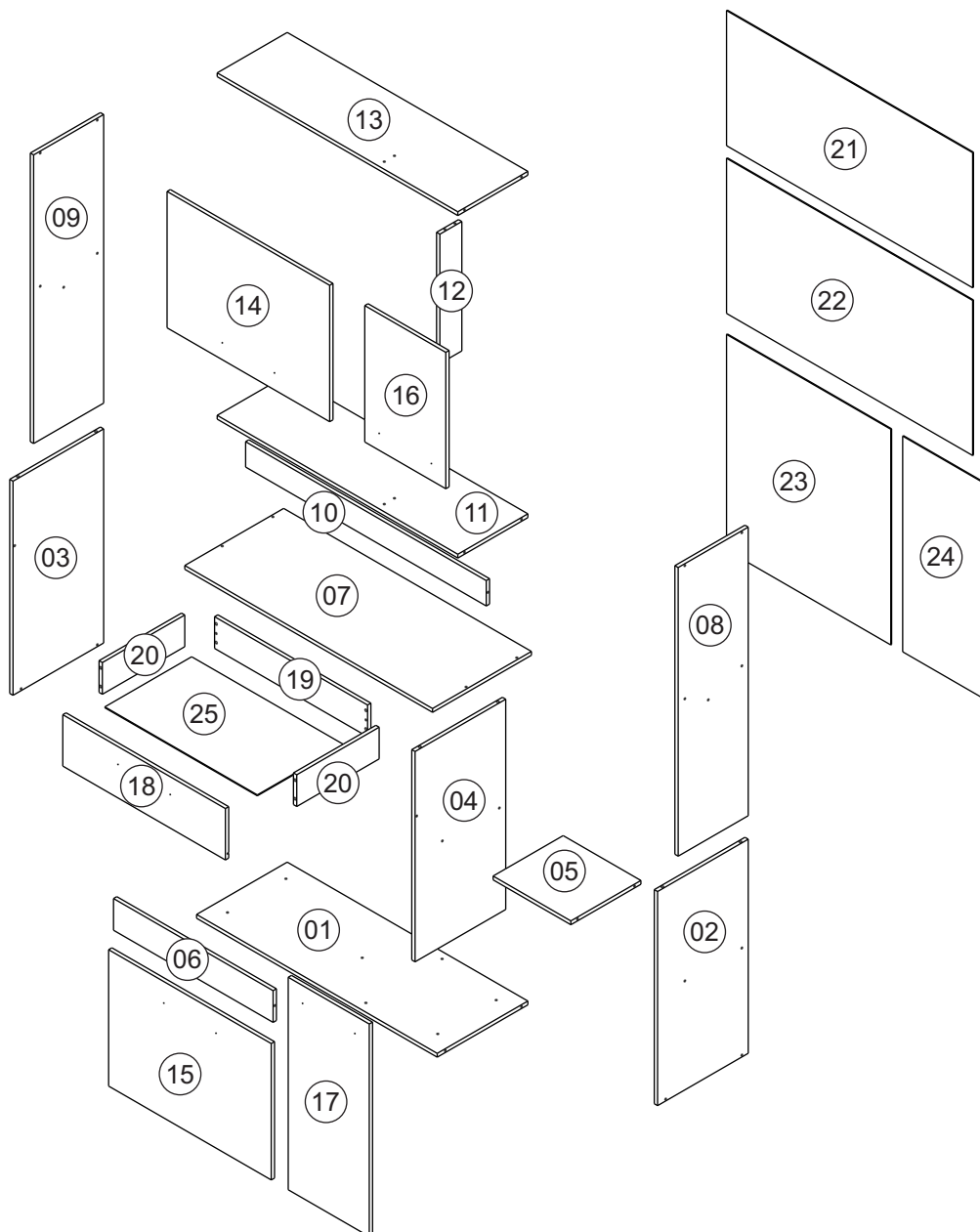

PRÉ-MONTAGEM

PRE ASSEMBLY - PRÉ-MONTAJE

IMPORTANTE

ATTENTION - IMPORTANTE
 A MONTAGEM DEVE SER REALIZADA POR UM PROFISSIONAL DE MONTAGEM.
 ASSEMBLY MUST BE CARRIED OUT BY AN ASSEMBLY PROFESSIONAL.
 EL MONTAJE DEBE SER HECHO POR UN MONTADOR DE MUEBLES.

1

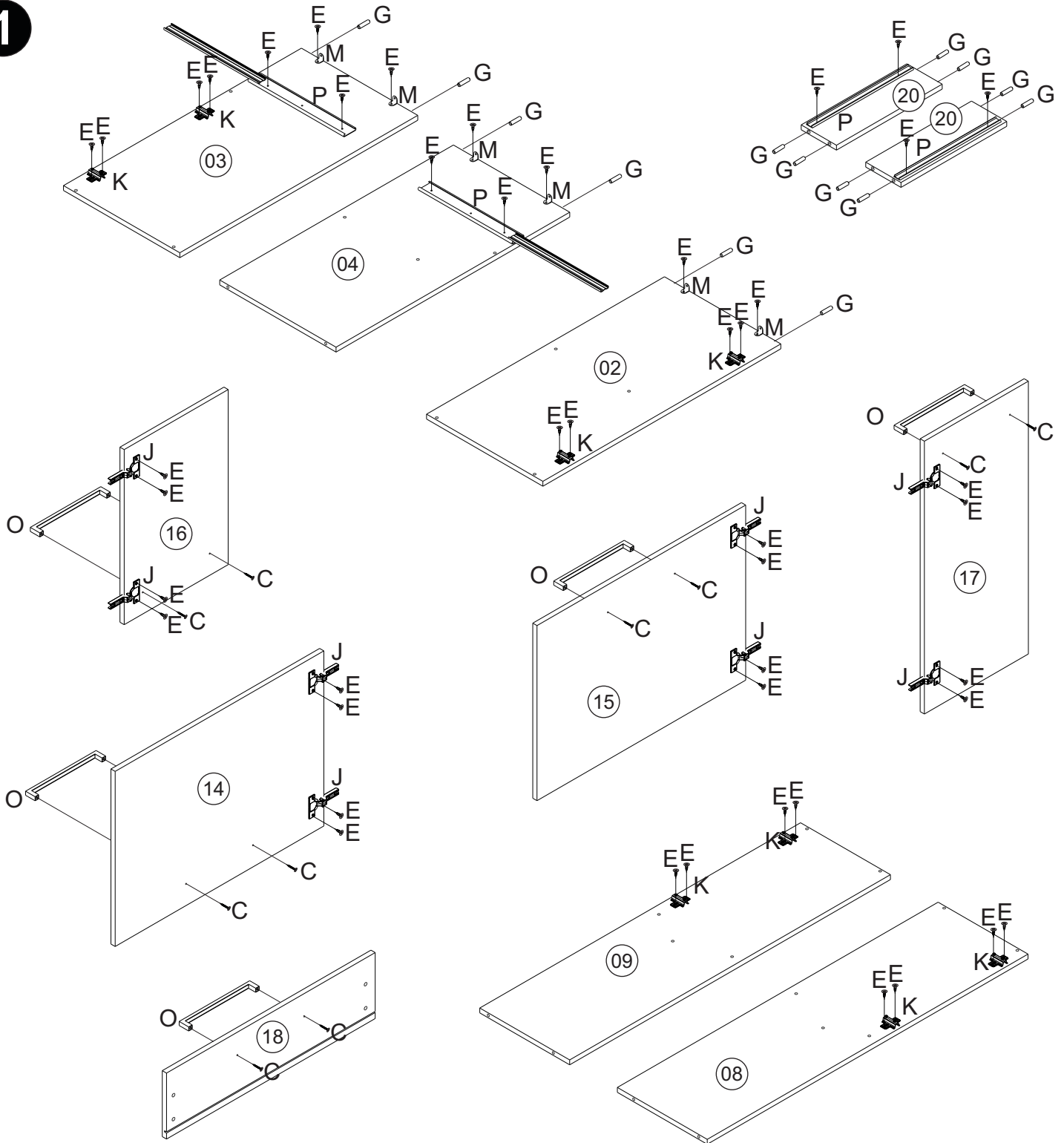

INSTRUÇÕES

INSTRUCTIONS - INSTRUCCIONES

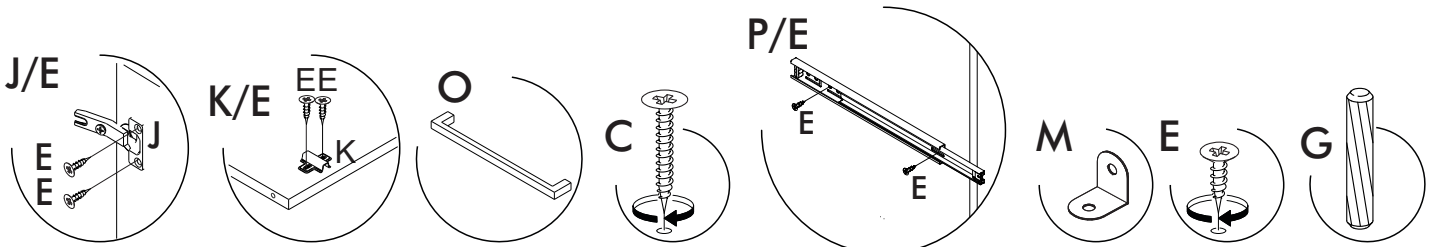

MONTAGEM

ASSEMBLY - MONTAJE

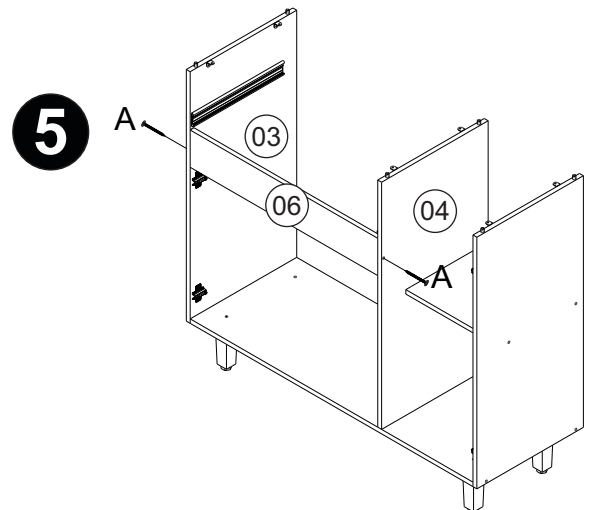
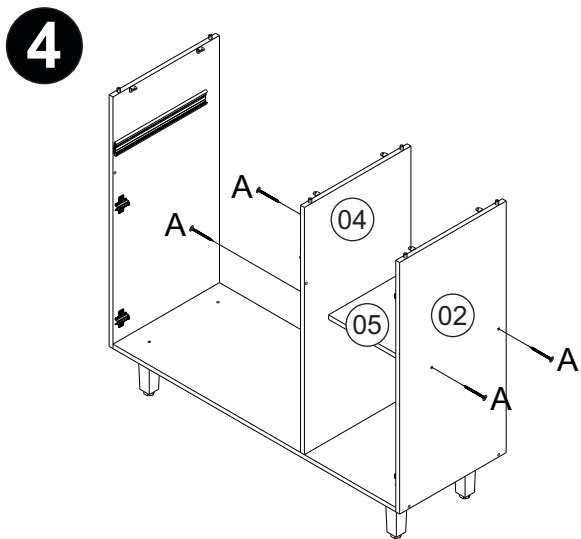
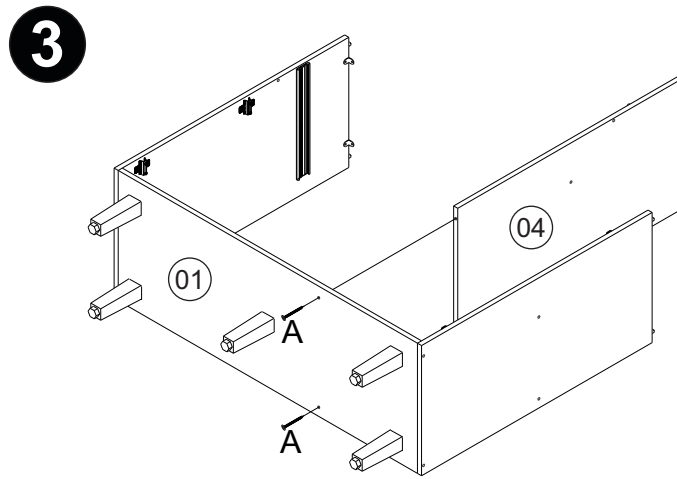
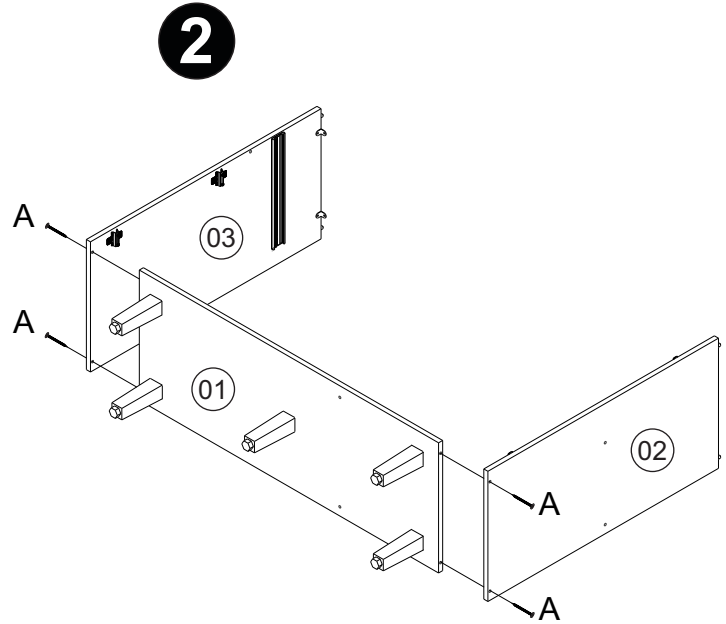
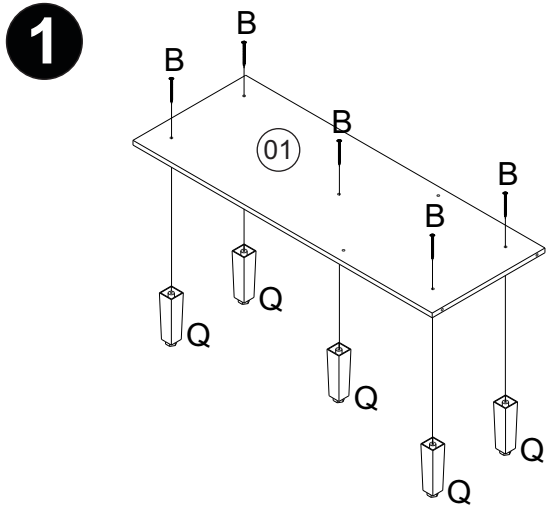

INSTRUÇÕES

INSTRUCTIONS - INSTRUCCIONES

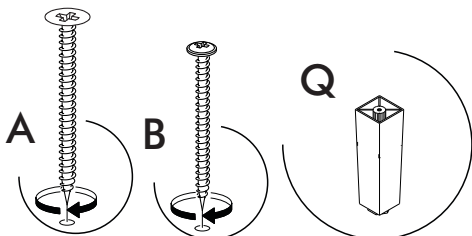

MONTAGEM

ASSEMBLY - MONTAJE

6

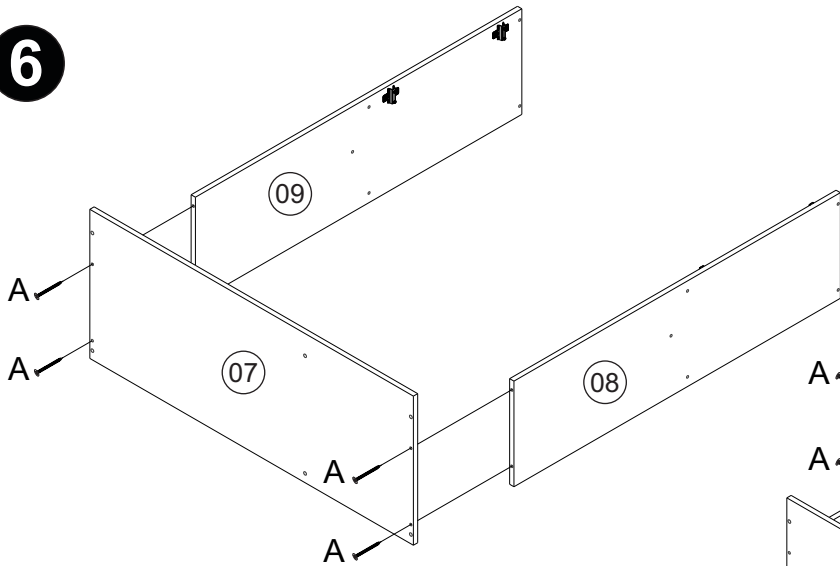

7

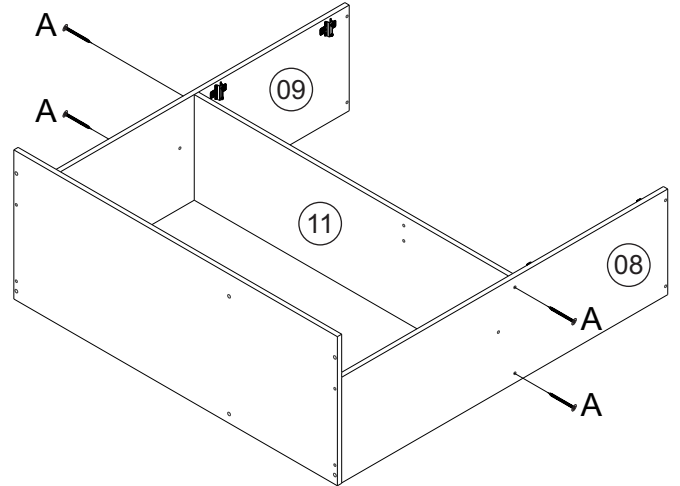

8

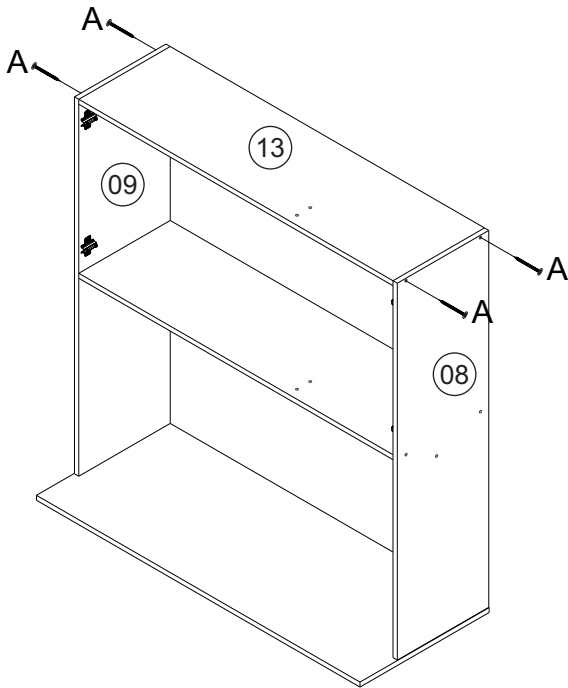

9

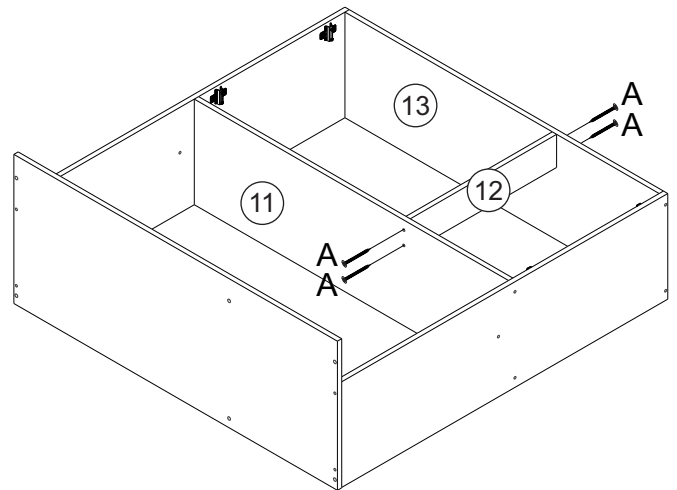

INSTRUÇÕES

INSTRUCTIONS - INSTRUCCIONES

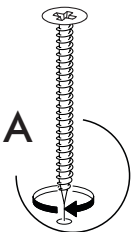

MONTAGEM

ASSEMBLY - MONTAJE

10

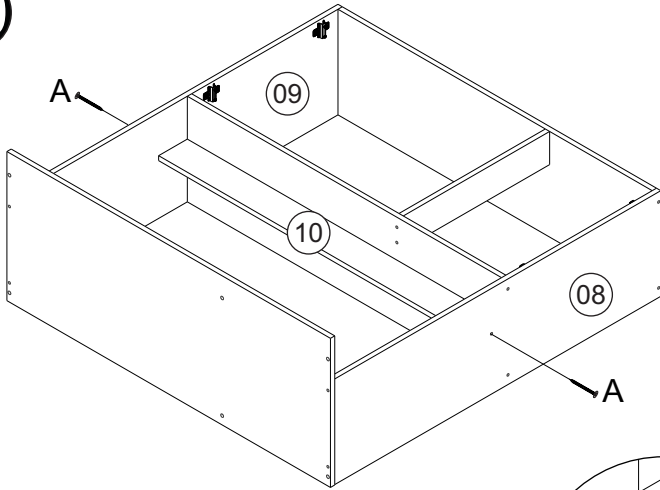

11

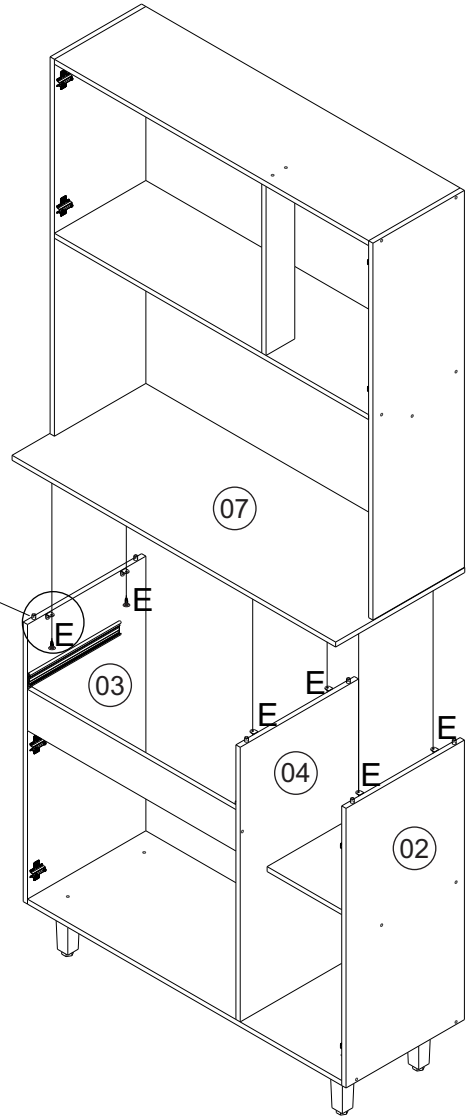

12

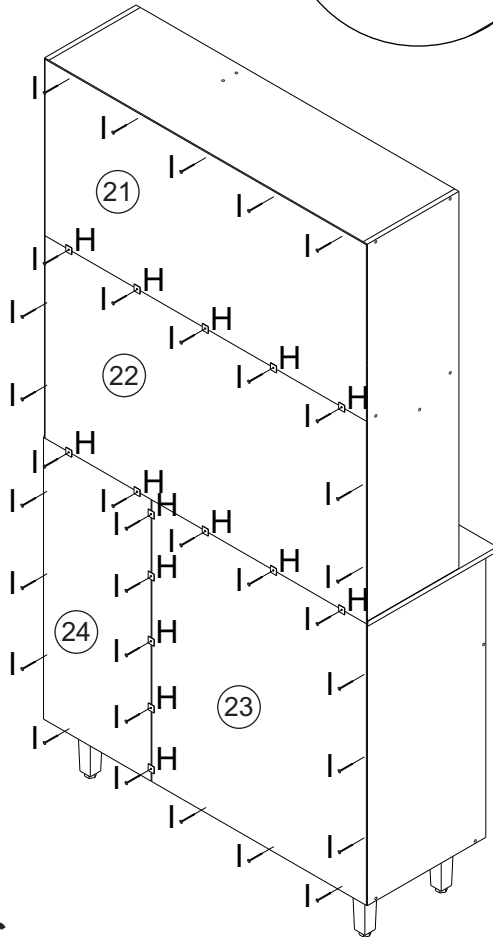

INSTRUÇÕES

INSTRUCTIONS - INSTRUCCIONES

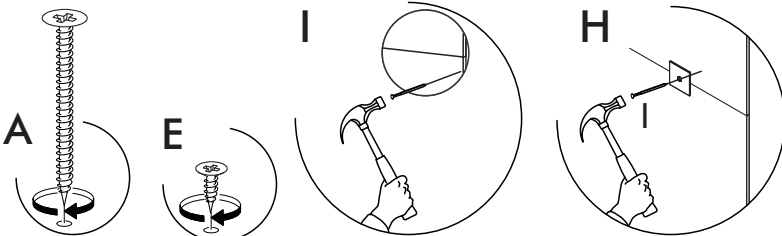

MONTAGEM

ASSEMBLY - MONTAJE

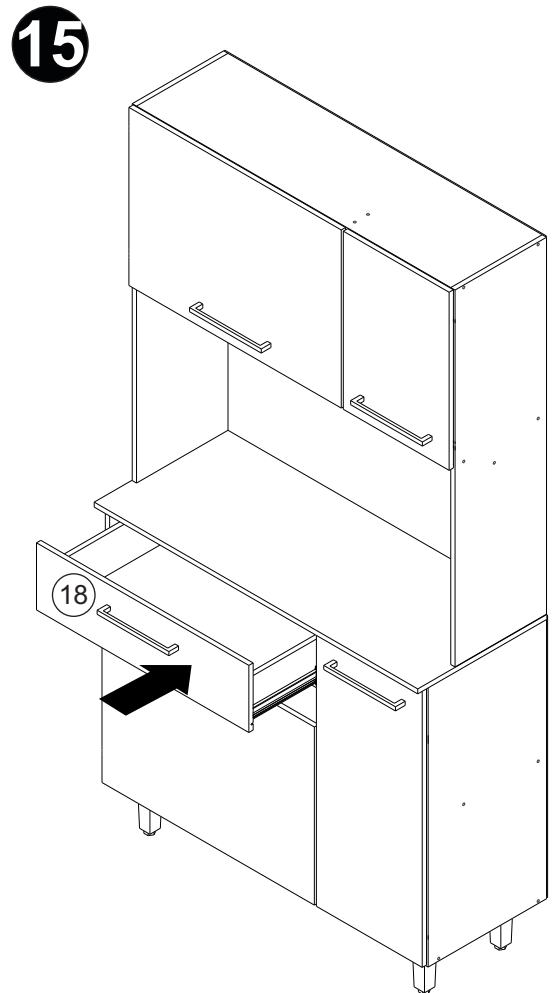
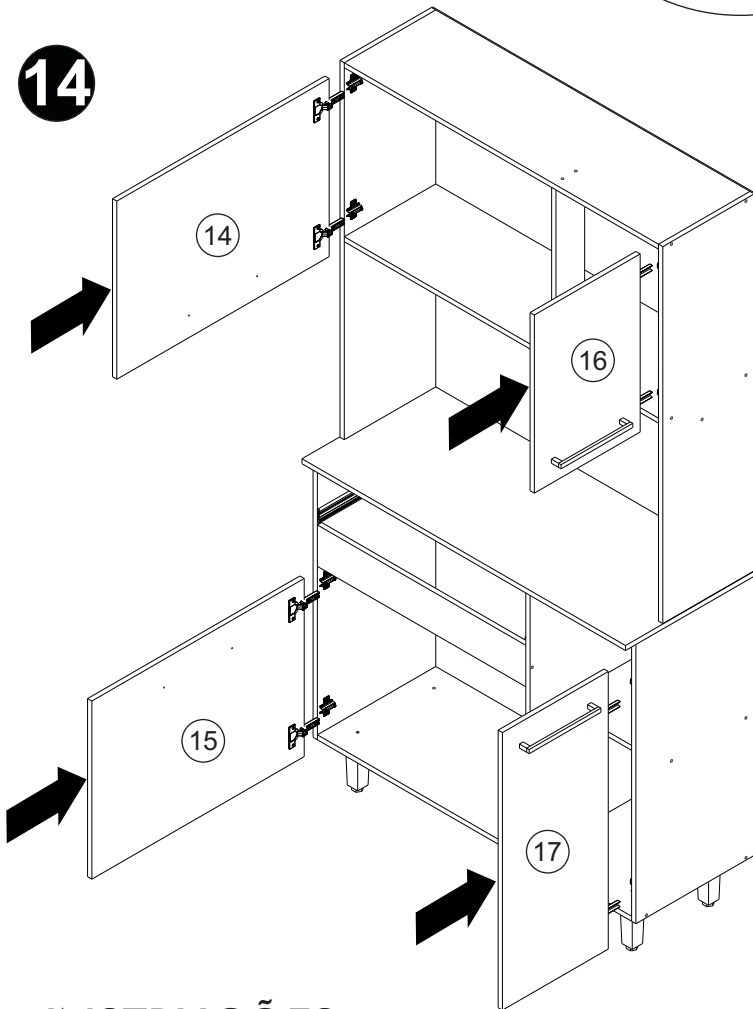
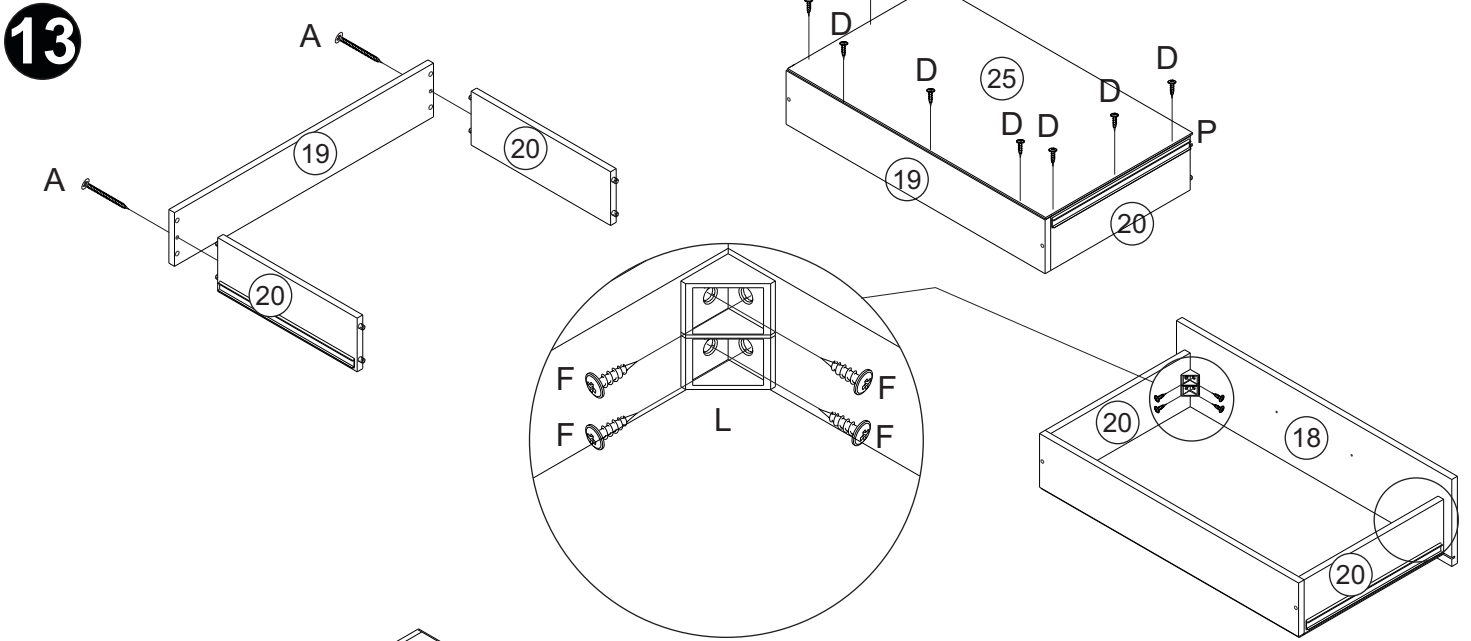

INSTRUÇÕES

INSTRUCTIONS - INSTRUCCIONES

