

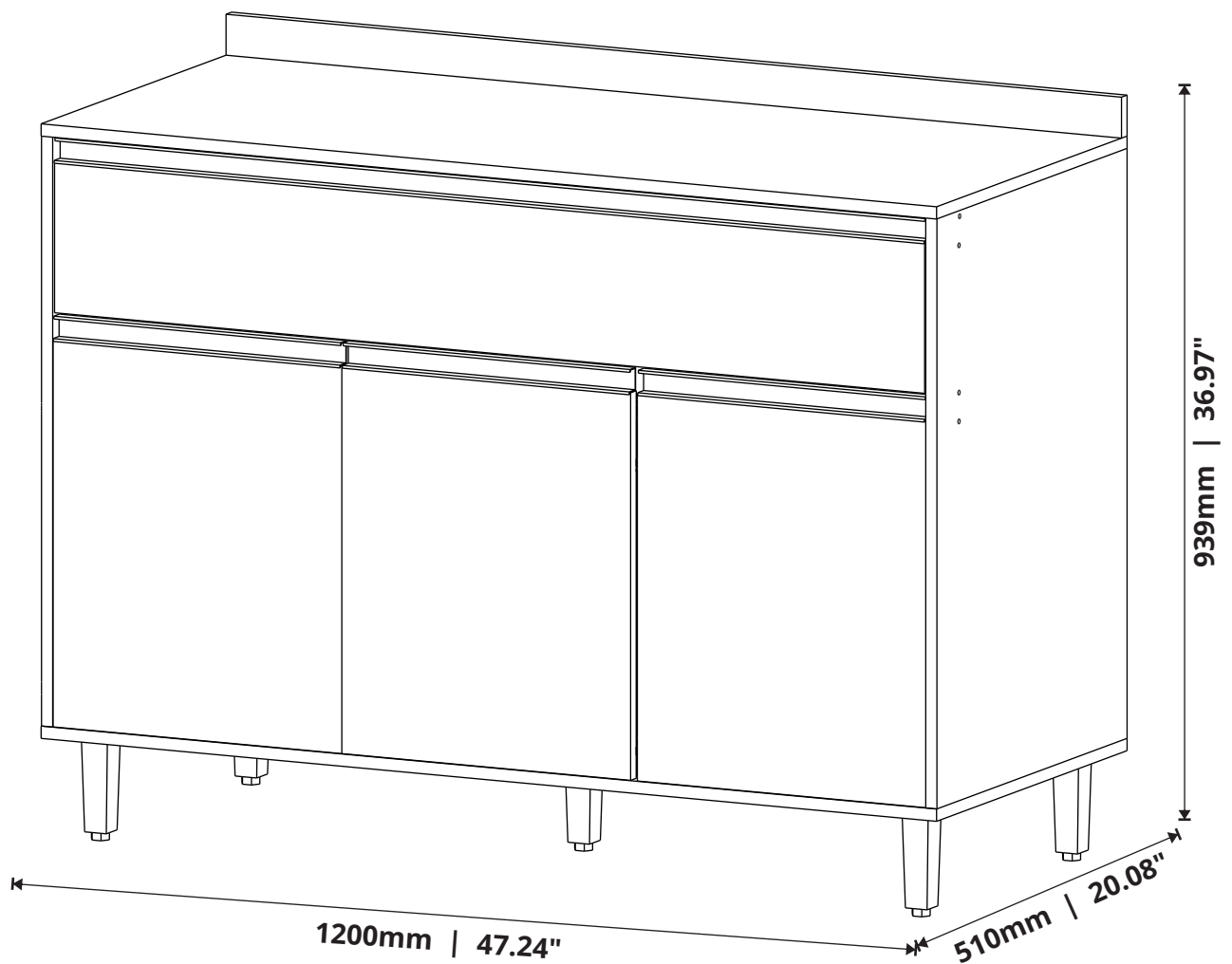

# VITAMOV

## BALCÃO AGATA 120 AGATA 120 COUNTER ENCIMERA AGATA 120



Rua Augusto Zanforlim, 1-25 - Distrito Industrial  
CEP: 15520-000, Valentim Gentil/SP - Cx. Postal 18  
Fone: (17) 3485-1336  
vitamov@vitamov.com.br

# ACESSÓRIOS

ACCESSORIES - ACCESORIOS

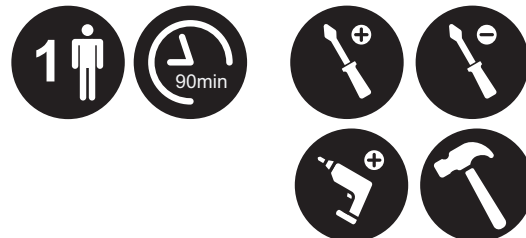
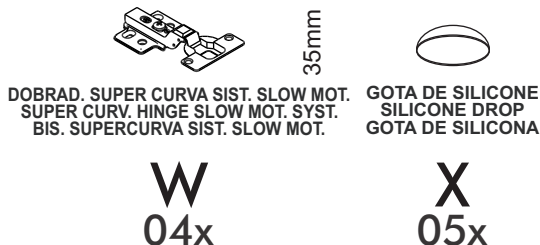
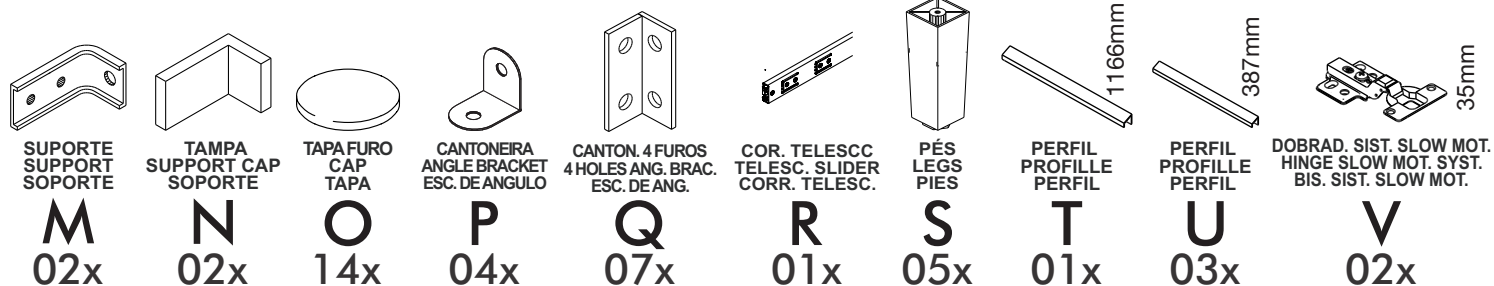
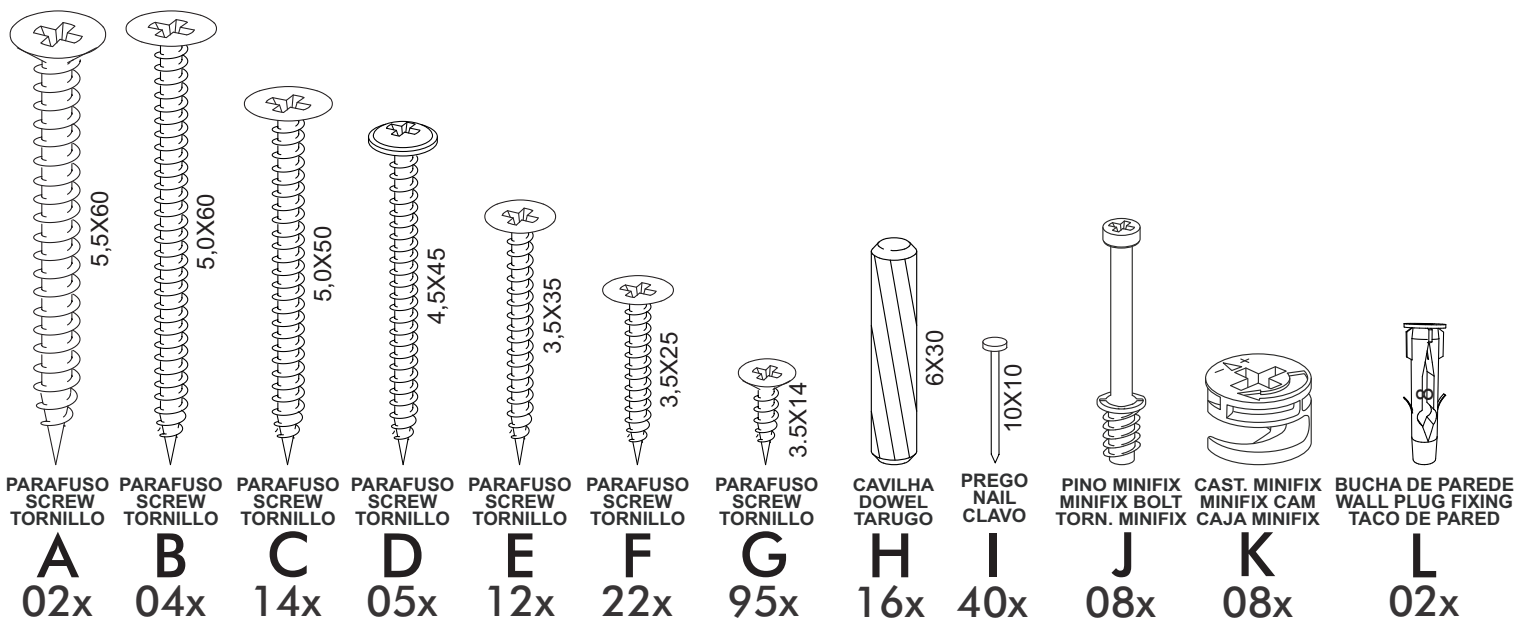

## CAPACIDADE DE CARGA

LOAD CAPACITY - CAPACIDAD DE CARGA

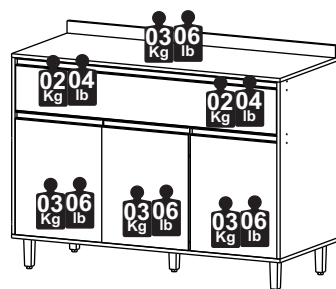

A CAPACIDADE DE CARGA INDICADA É DISTRIBUÍDA NAS ÁREAS DEMONSTRADAS.

THE INDICATED LOAD CAPACITY IS DISTRIBUTED IN THE SHOWN AREAS.

LA CAPACIDAD DE CARGA INDICADA ES DISTRIBUIDA EN ZONAS DEMONSTRADAS.

AS FERRAMENTAS NECESSÁRIAS PARA A MONTAGEM DO PRODUTO NÃO SÃO FORNECIDAS PELA EMPRESA. THE TOOLS NEEDED FOR THE PRODUCT ASSEMBLY ARE NOT PROVIDED BY THE COMPANY. LAS HERRAMIENTAS NECESARIAS PARA LA EL MONTAJE DEL PRODUCTO NO SON PROPORCIONADO POR LA EMPRESA.

## CERTIFICADO DE GARANTIA

CERTIFICATE OF WARRANTY - CERTIFICADO DE GARANTÍA

### DISPOSIÇÕES

O projeto, instalação e a montagem na residência do consumidor não é responsabilidade da Vitamov. A montagem deve seguir corretamente as instruções que se encontram dentro da embalagem de cada módulo.

A Vitamov se reserva o direito de efetuar modificações de caráter técnico em seus produtos, sem aviso prévio.

### EXCLUSÃO DA GARANTIA

O presente termo exclui de sua garantia:

- danos causados em consequência de acidentes, mau uso, manuseio ou deslocamento incorreto dos produtos;
- danos causados por montagem inadequada;
- danos em decorrência de agentes externos (inundações, incêndio, etc);
- defeitos oriundos de umidade excessiva

A fixação dos armários de forma segura e garantida depende da qualidade da parede na qual os mesmos serão instalados.

A Vitamov não se responsabiliza por danos causados por instalações dos armários em paredes inadequadas.

### PROVISIONS

The design, installation and assembly in the consumer's home is not the responsibility of Vitamov. Assembly must correctly follow the instructions given found inside the packaging of each module. Vitamov reserves the right to make technical changes to its products without prior notice.

### EXCLUSION OF WARRANTY

This term excludes from its warranty:

- damage caused as a result of accidents, misuse, incorrect handling or displacement of the products;
- damage caused by improper assembly;
- damage resulting from external agents (floods, fire, etc.);
- defects from excessive humidity. Fixing the cabinets safely and securely depends on the quality of the wall on which they will be installed. Vitamov is not responsible for damage caused by installing cabinets on inadequate walls.

### PROVISIONES

El diseño, instalación y montaje en el domicilio del consumidor no es responsabilidad de Vitamov. El montaje debe seguir correctamente las instrucciones dadas que se encuentra dentro del embalaje de cada módulo. Vitamov se reserva el derecho de realizar cambios técnicos en sus productos sin previo aviso.

### EXCLUSIÓN DE GARANTÍA

Este certificado excluye de su garantía:

- daños causados como consecuencia de accidentes, mal uso, manejo incorrecto o desplazamiento de los productos;
- daños causados por un montaje inadecuado;
- daños resultantes de agentes externos (inundaciones, incendios, etc.);
- defectos por exceso de humedad. La fijación de los gabinetes de manera segura y segura depende de la calidad de la pared en la que se instalarán.

Vitamov no es responsable de daños causados por instalar gabinetes en paredes inadecuadas.

# PEÇAS

PIECES - PIEZAS

Nº PÇ	PORTUGUÊS	ENGLISH	ESPAÑOL	Medidas/Measures/ Medidas	Qtde.	Cod. Assist.
1	Base	Base	Base	1200 x 511 x 15	1	3659
2	Lateral Esquerda	Left Side	Lado Izquierdo	720 x 510 x 15	1	3668
3	Lateral Direita	Right Side	Lado Derecho	720 x 510 x 15	1	3666
4	Divisória	Partition	Partición	520 x 494 x 15	1	3667
5	Porta	Door	Puerta	473 x 387 x 15	3	3678
6	Frente da Gaveta	Drawer Front	Frente Del Cajón	1166x 185 x 15	1	3679
7	Lateral da Gaveta	Drawer Side	Lado Del Cajón	385 x 100 x 15	4	3670
8	Contra Fundo Maior	Bigger Counter Bottom	Contra Fondo Mas Grande	1146 x 100 x 15	1	3659
9	Contra Fundo Menor	Smaller Counter Bottom	Contra Fondo Menor	341 x 100 x 15	2	3669
10	Travessa Traseira	Back Frame	Moldura Trasera	1170 x 64 x 15	1	3661
11	Travessa Traseira Menor	Smaller Back Frame	Moldura Trasera Menor	381 x 64 x 15	1	3665
12	Travessa Traseira Maior	Bigger Back Frame	Moldura Trasera Mas Grande	774 x 64 x 15	1	3664
13	Batente	Flap	Solapa	1170 x 50 x 15	2	3672
14	Apoio Batente	Flap Support	Apoyo Solapa	1170 x 50 x 15	3	3662
15	Régua do Tampo	Top Frame	Moldura Tapa	1200 x 50 x 15	1	3663
16	Tampo	Top	Tapa	1200 x 510 x 24	1	3675
17	Fundo Inferior	Bottom Back Panel	Fondo Inferior	1198 x 510 x 03	1	3676
18	Fundo Superior	Upper Back Panel	Fondo Superior	1198 x 240 x 03	1	3677
19	Fundo da Gaveta (Tampo)	Back Drawer (Top)	Fondo Del Cajón (Tapa)	1144 x 405 x 06	1	3673
20	Fundo da Gaveta (Pia)	Back Drawer (Sink)	Fondo Del Cajón (Fregadero)	1144 x 405 x 06	1	3674

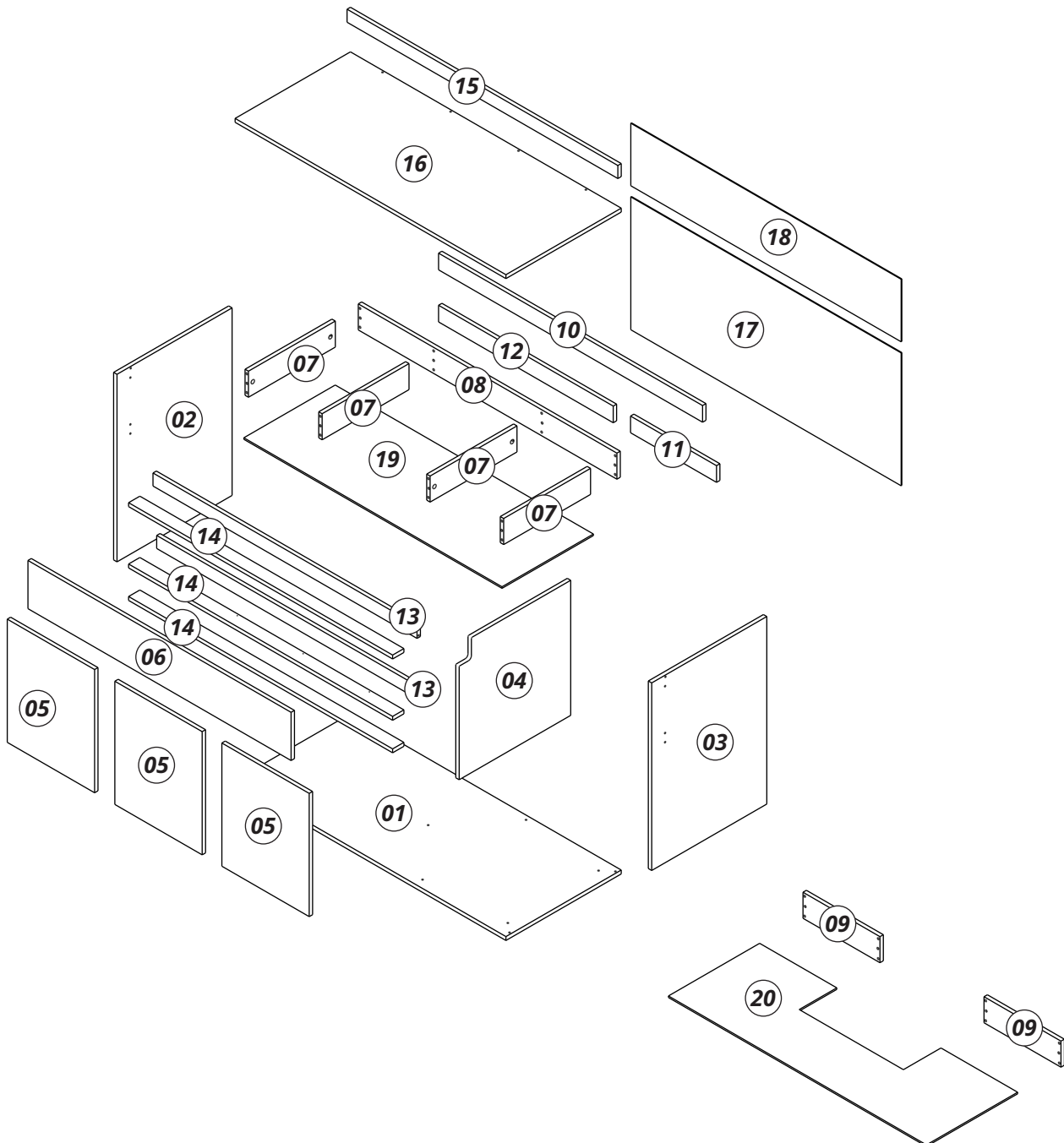

# PRÉ-MONTAGEM

PRE ASSEMBLY - PRÉ-MONTAJE

**IMPORTANT** ATTENTION - IMPORTANTE  
 A MONTAGEM DEVE SER REALIZADA POR UM PROFISSIONAL DE MONTAGEM.  
 ASSEMBLY MUST BE CARRIED OUT BY AN ASSEMBLY PROFESSIONAL.  
 EL MONTAJE DEBE SER HECHO POR UN MONTADOR DE MUEBLES.

1

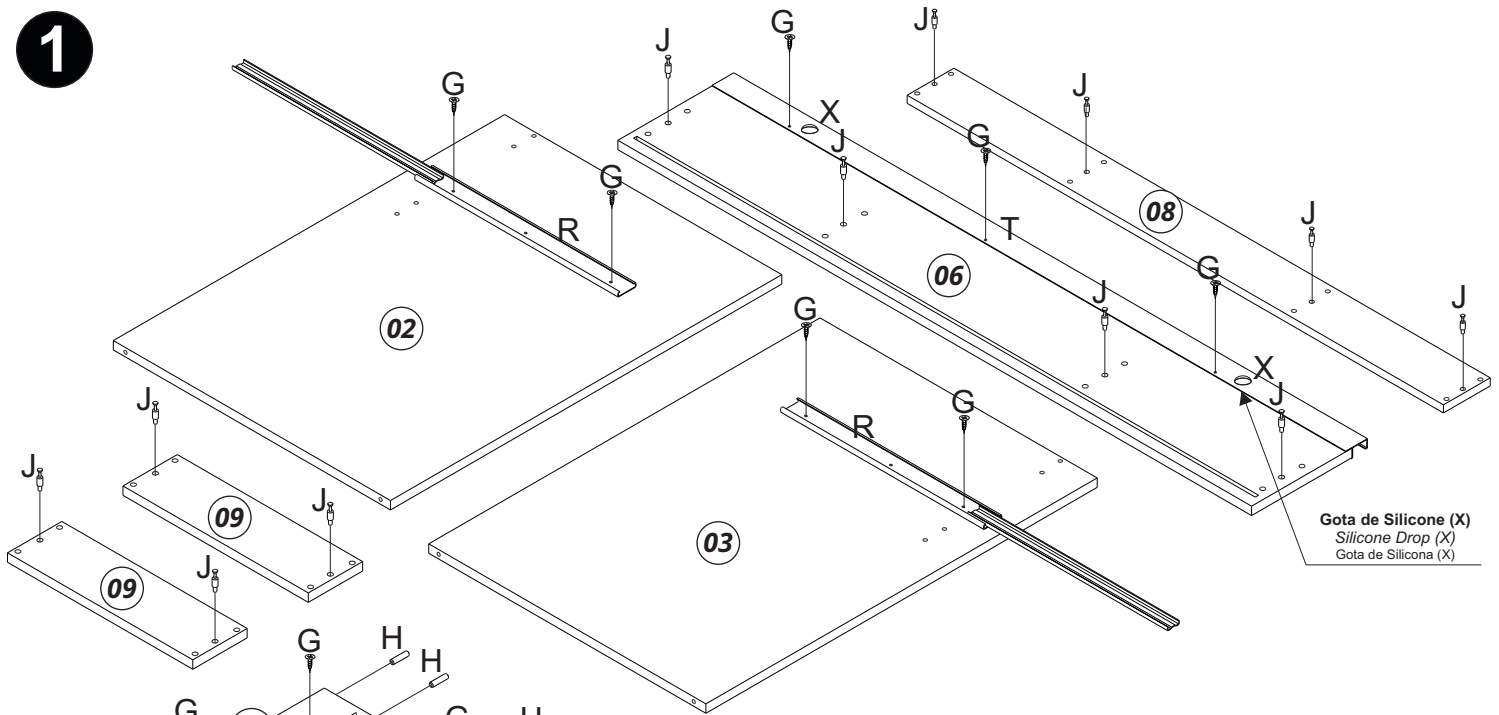

Gota de Silicone (X)  
 Silicone Drop (X)  
 Gota de Silicona (X)

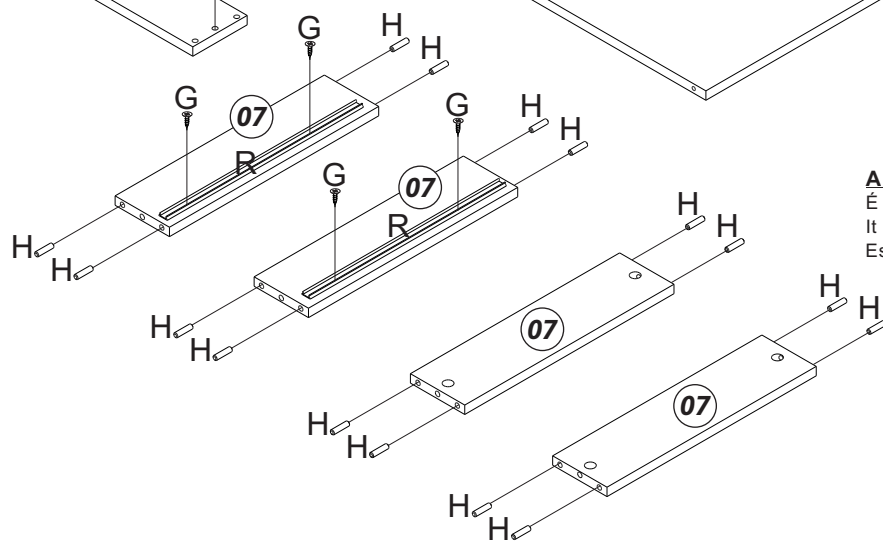

**ATENÇÃO / ATTENTION / ATENCIÓN**  
 É obrigatório a fixação da Dobradiça Curva (V) na divisória nr. (04)  
 It is mandatory to fix the Curved Hinge (V) on partition nr. (04)  
 Es obligatorio fijar la Bisagra Curva (V) en el partición nr. (04)

## ATENÇÃO / ATTENTION / ATENCIÓN

As dobradiças "Super Curva" (W) devem ser fixadas na porta (05) das laterais.

The "Super Curve" (W) hinges must be fixed to the door (05) on the sides.

Las bisagras "Super Curve" (W) se deben fijar a la puerta (05) de las laterales.

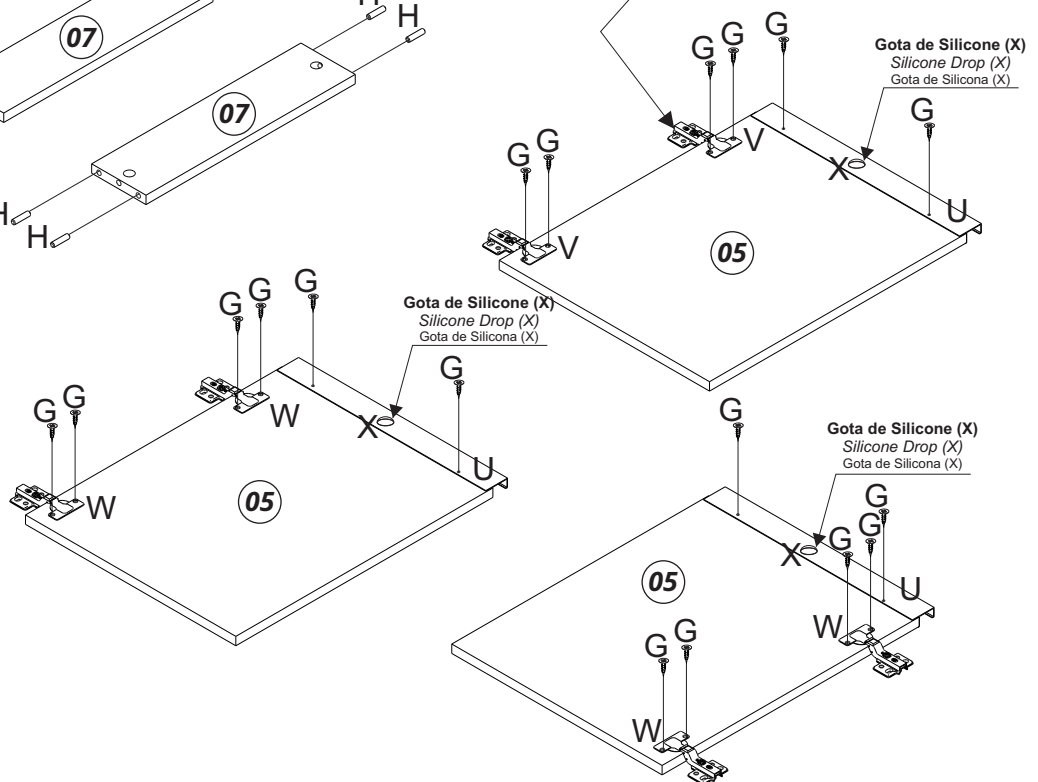

Gota de Silicone (X)  
 Silicone Drop (X)  
 Gota de Silicona (X)

Gota de Silicone (X)  
 Silicone Drop (X)  
 Gota de Silicona (X)

Gota de Silicone (X)  
 Silicone Drop (X)  
 Gota de Silicona (X)

## INSTRUÇÕES

INSTRUCTIONS - INSTRUCCIONES

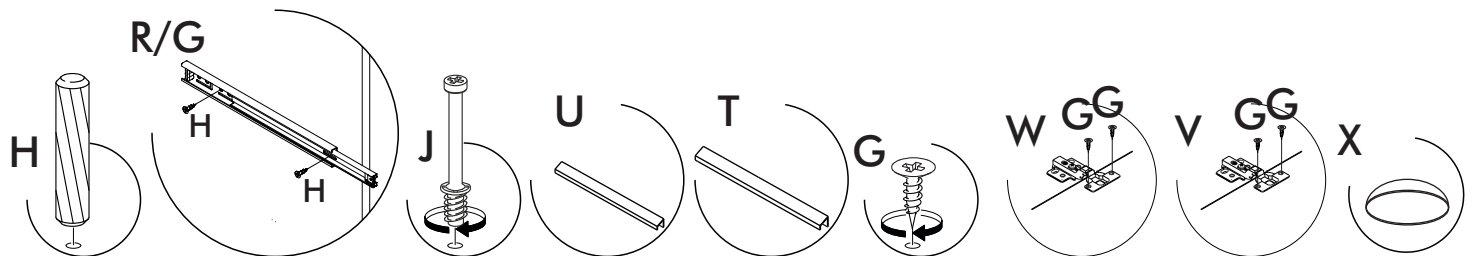

# MONTAGEM

ASSEMBLY - MONTAJE

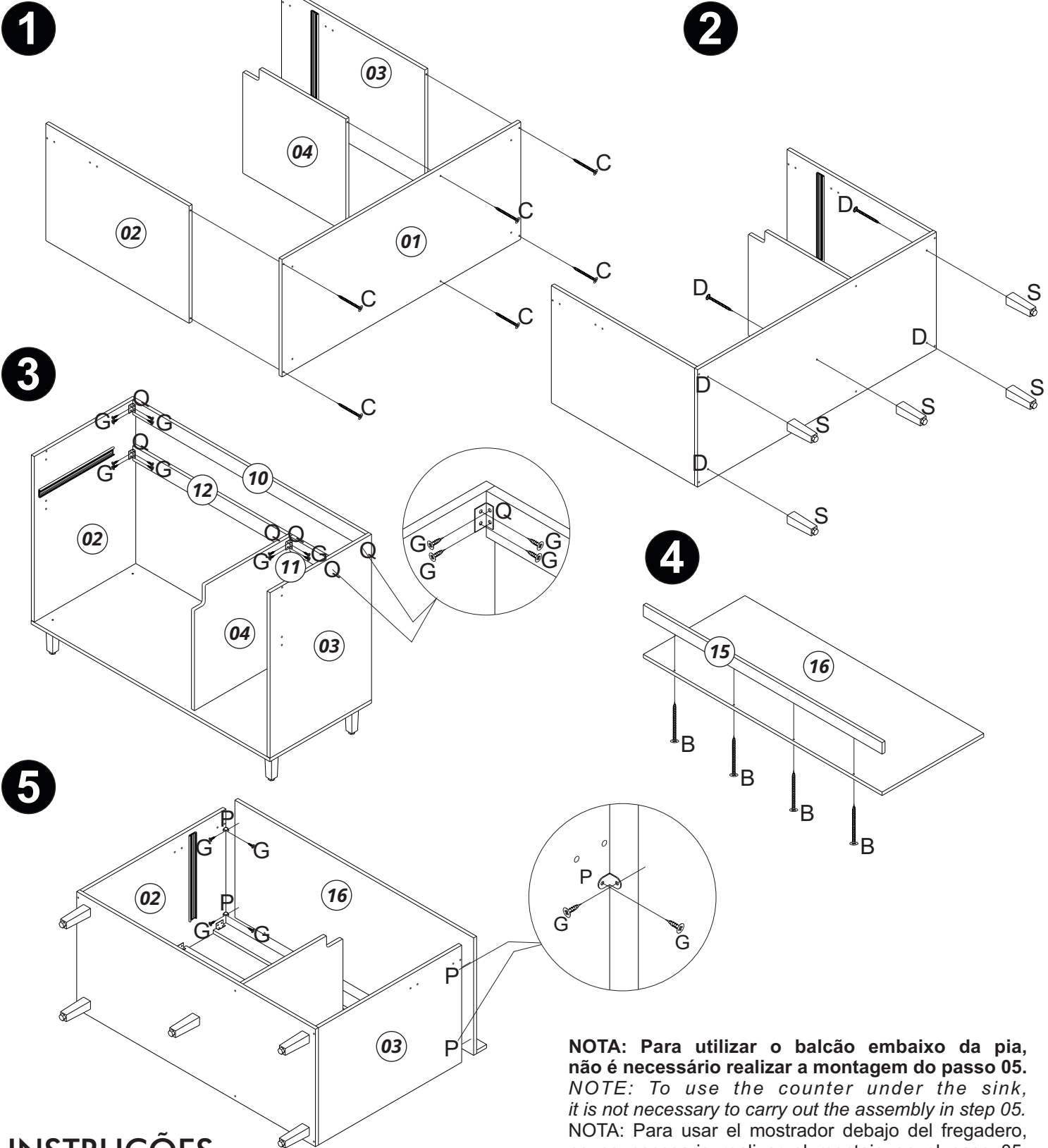

**NOTA:** Para utilizar o balcão embaixo da pia, não é necessário realizar a montagem do passo 05.  
**NOTE:** To use the counter under the sink, it is not necessary to carry out the assembly in step 05.  
**NOTA:** Para usar el mostrador debajo del fregadero, no es necesario realizar el montaje en el paso 05.

## INSTRUÇÕES

INSTRUCTIONS - INSTRUCCIONES

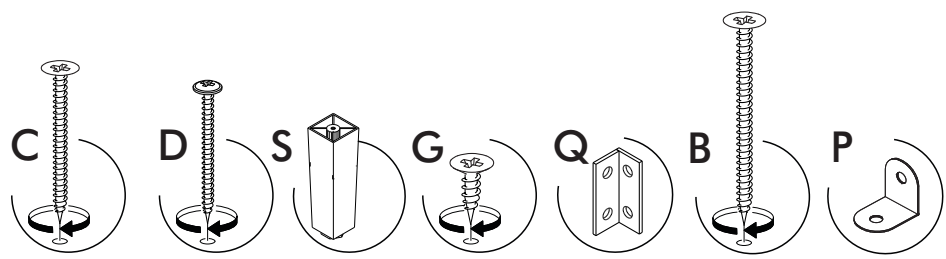

# MONTAGEM

ASSEMBLY - MONTAJE

6

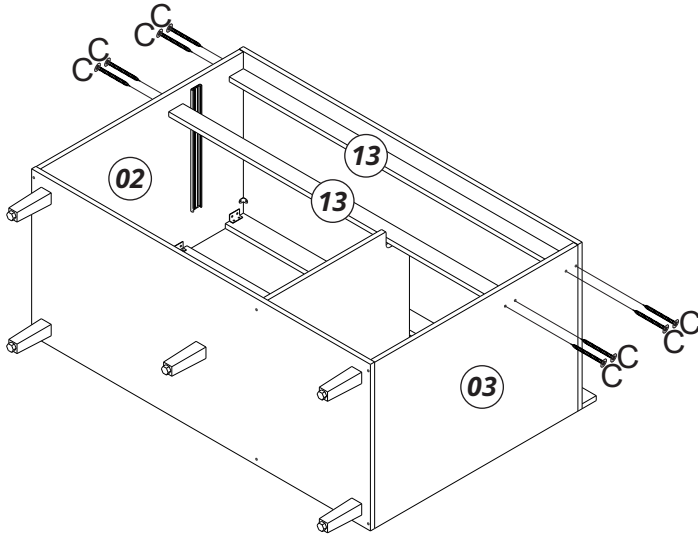

7

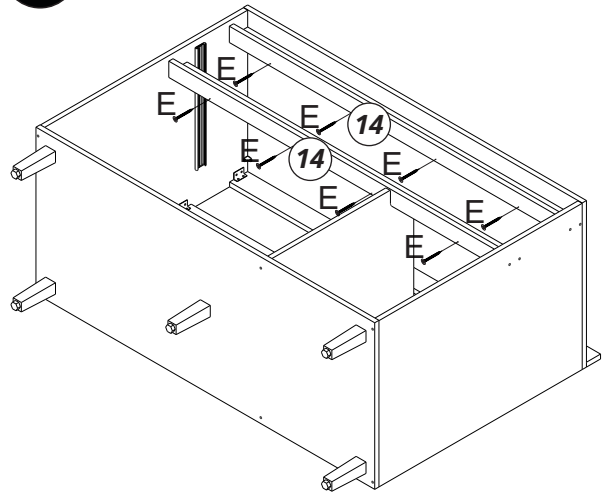

8

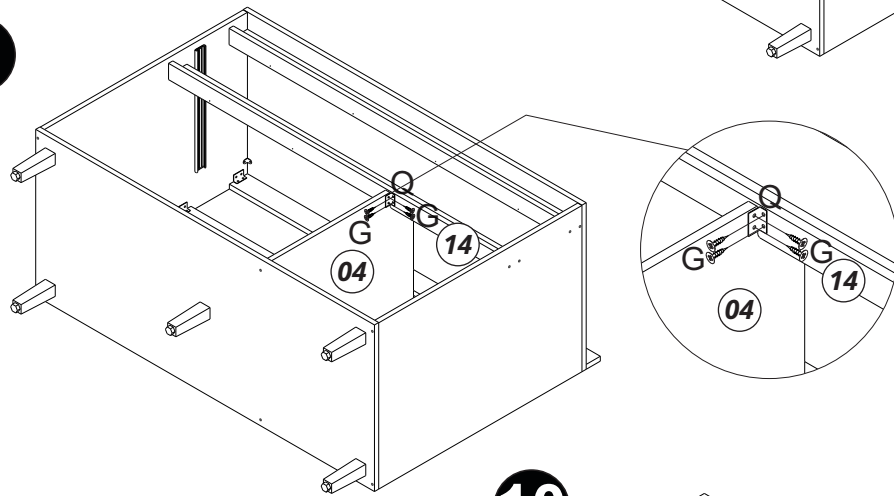

9

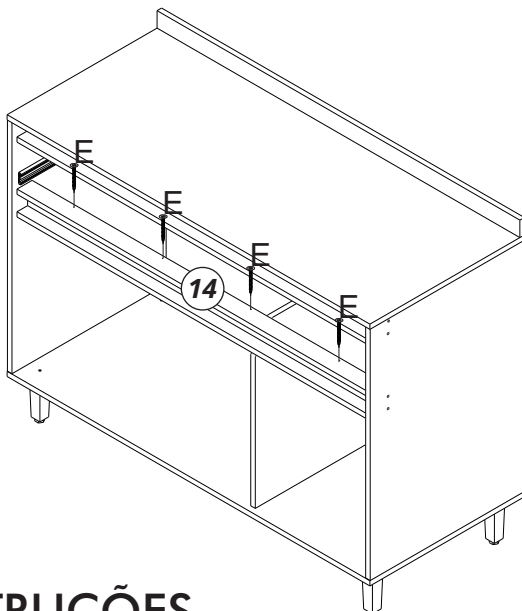

10

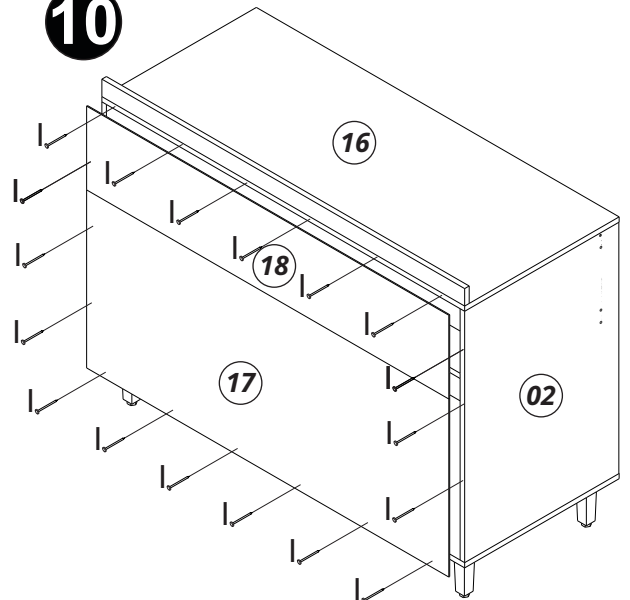

## INSTRUÇÕES

INSTRUCTIONS - INSTRUCCIONES

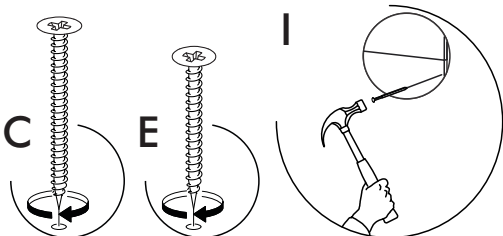

# MONTAGEM

ASSEMBLY - MONTAJE

11

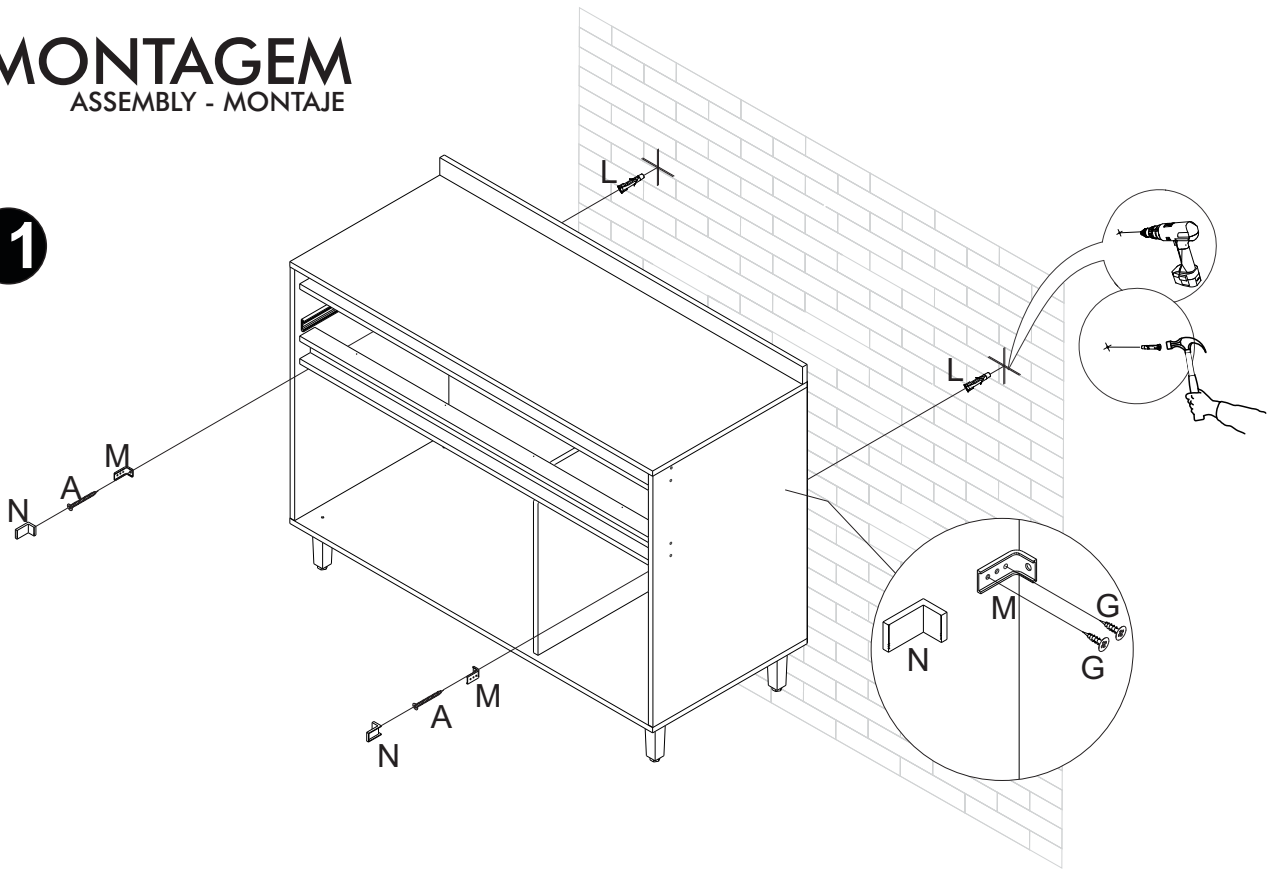

12

## Montagem da gaveta "Pia"

Assembly of the Drawer "Sink"

Montaje del Cajón "Fregadero"

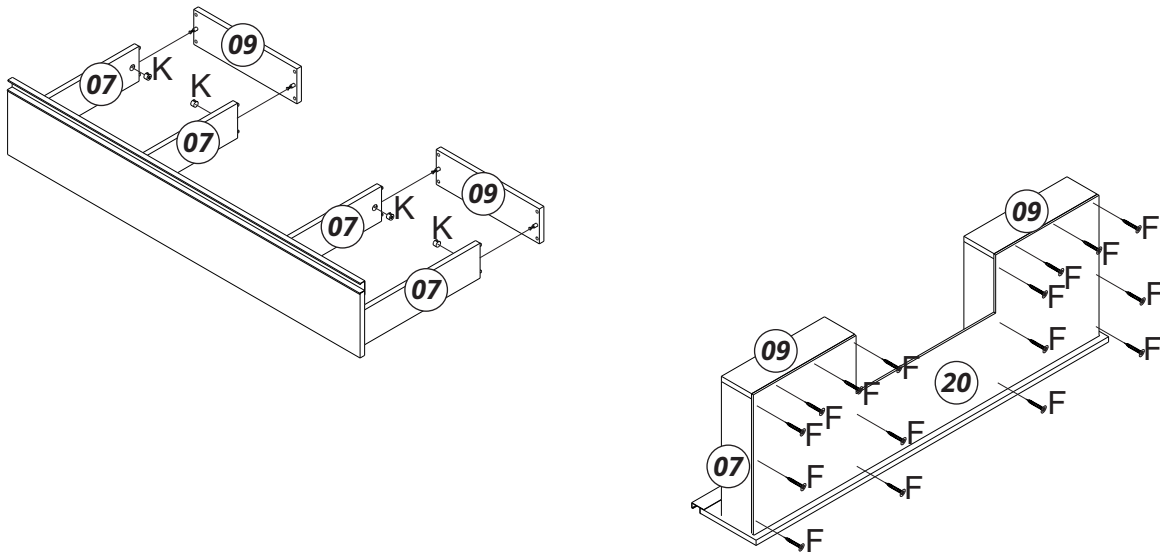

# INSTRUÇÕES

INSTRUCTIONS - INSTRUCCIONES

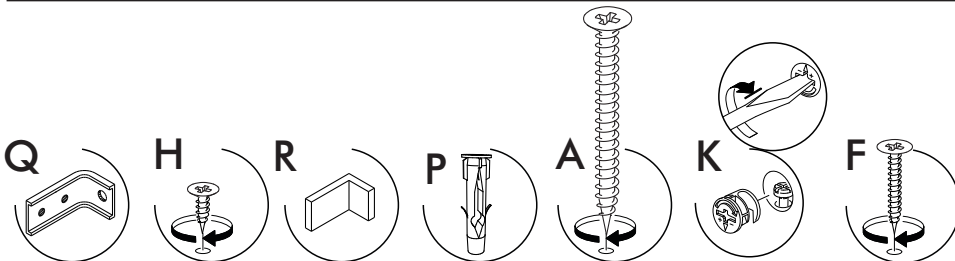

# MONTAGEM

ASSEMBLY - MONTAJE

## 13 Montagem da gaveta "Tampo" Assembly of the Drawer "Top" Montaje del Cajón "Tapa"

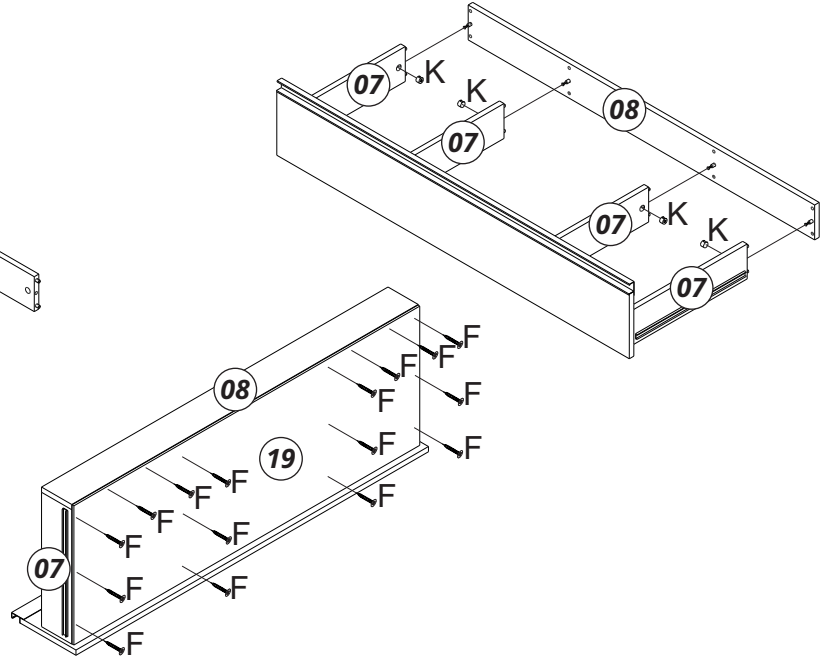
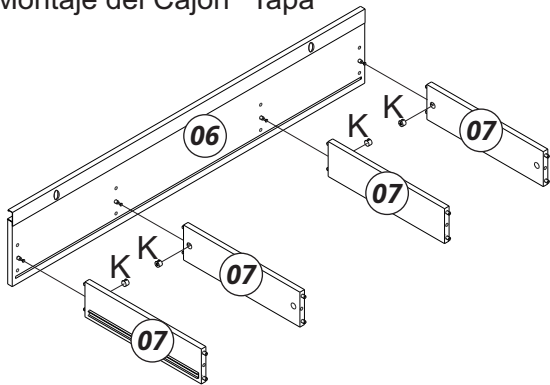

## 14

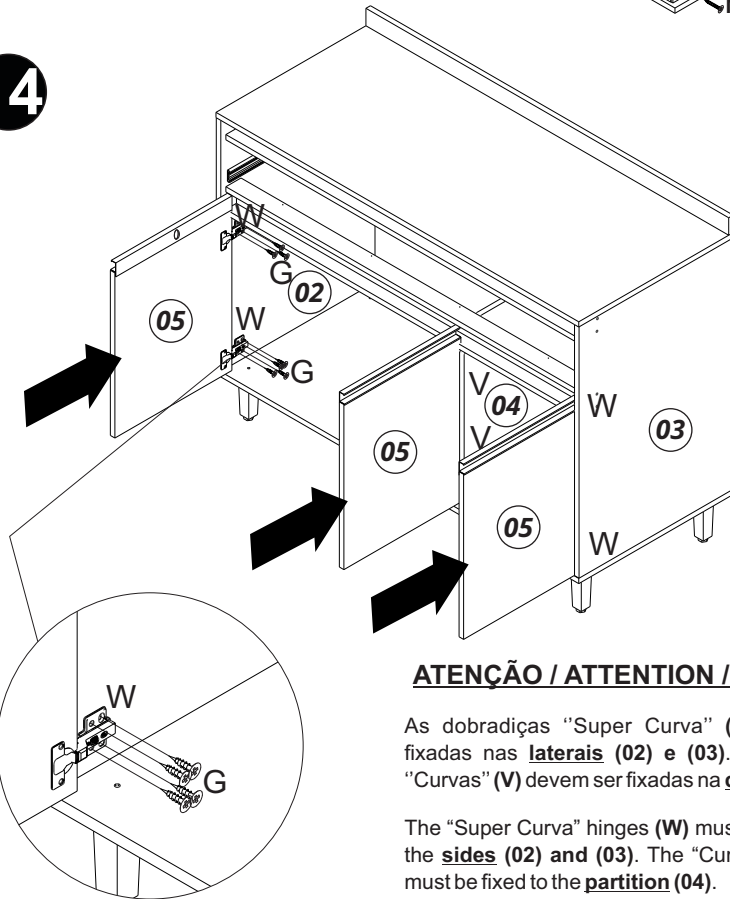

## 15

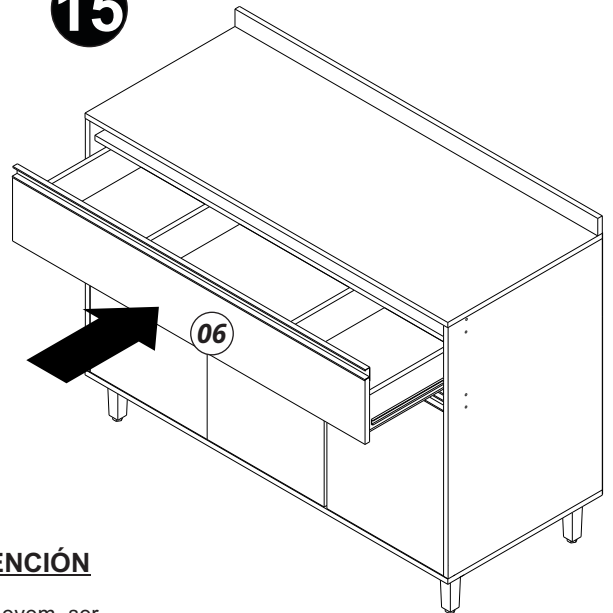

### ATENÇÃO / ATTENTION / ATENCIÓN

As dobradiças "Super Curva" (W) devem ser fixadas nas **laterais (02) e (03)**. As dobradiças "Curvas" (V) devem ser fixadas na **divisória (04)**.

The "Super Curva" hinges (W) must be attached to the **sides (02) and (03)**. The "Curved" hinges (V) must be fixed to the **partition (04)**.

Las bisagras "Super Curva" (W) deben fijarse a los **laterales (02) y (03)**. Las bisagras "Curvas" (V) deben fijarse al **repisa (04)**.

## INSTRUÇÕES

INSTRUCTIONS - INSTRUCCIONES

