

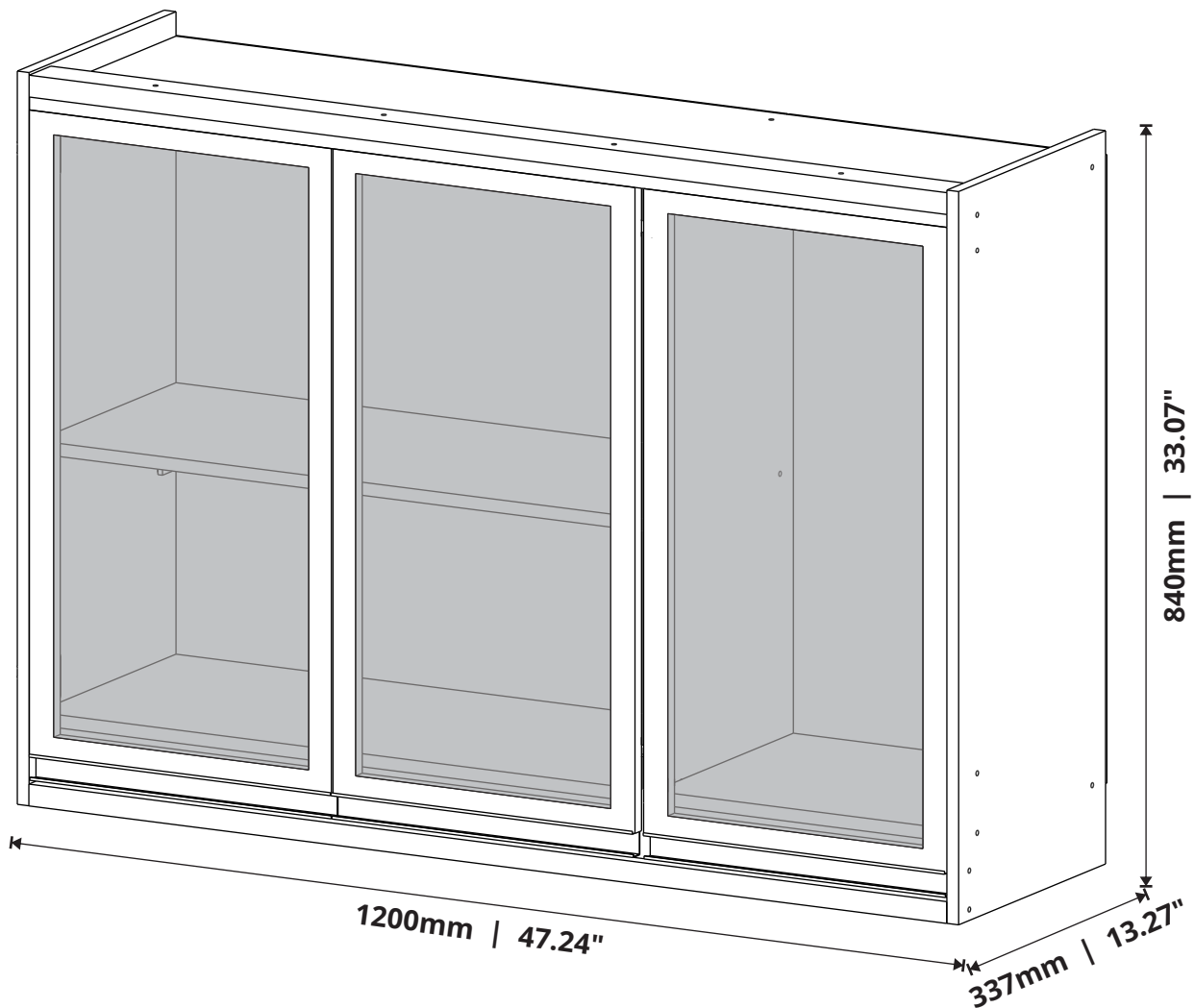

VITAMOV

AÉREO AGATA 120 AGATA 120 UPPER CABINET ARMARIO ALTO AGATA 120



Rua Augusto Zanforlim, 1-25 - Distrito Industrial
CEP: 15520-000, Valentim Gentil/SP - Cx. Postal 18
Fone: (17) 3485-1336
vitamov@vitamov.com.br

ACESSÓRIOS

ACCESSORIES - ACCESORIOS

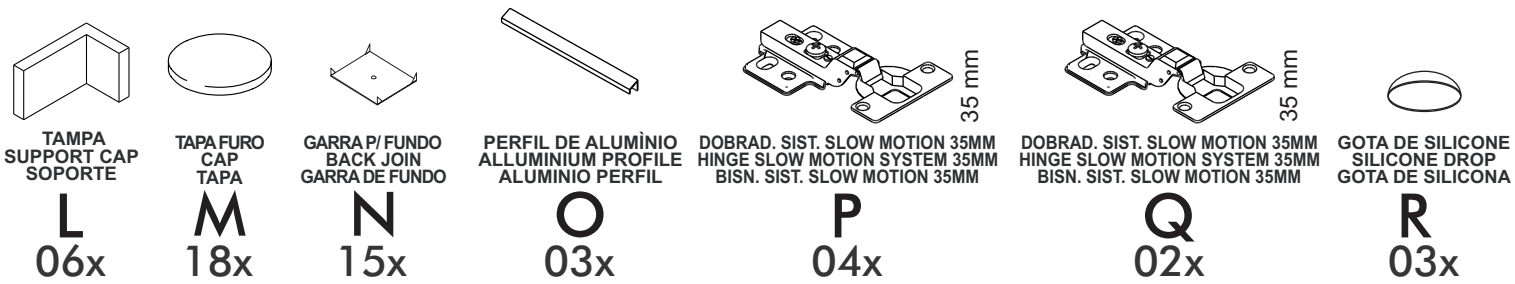
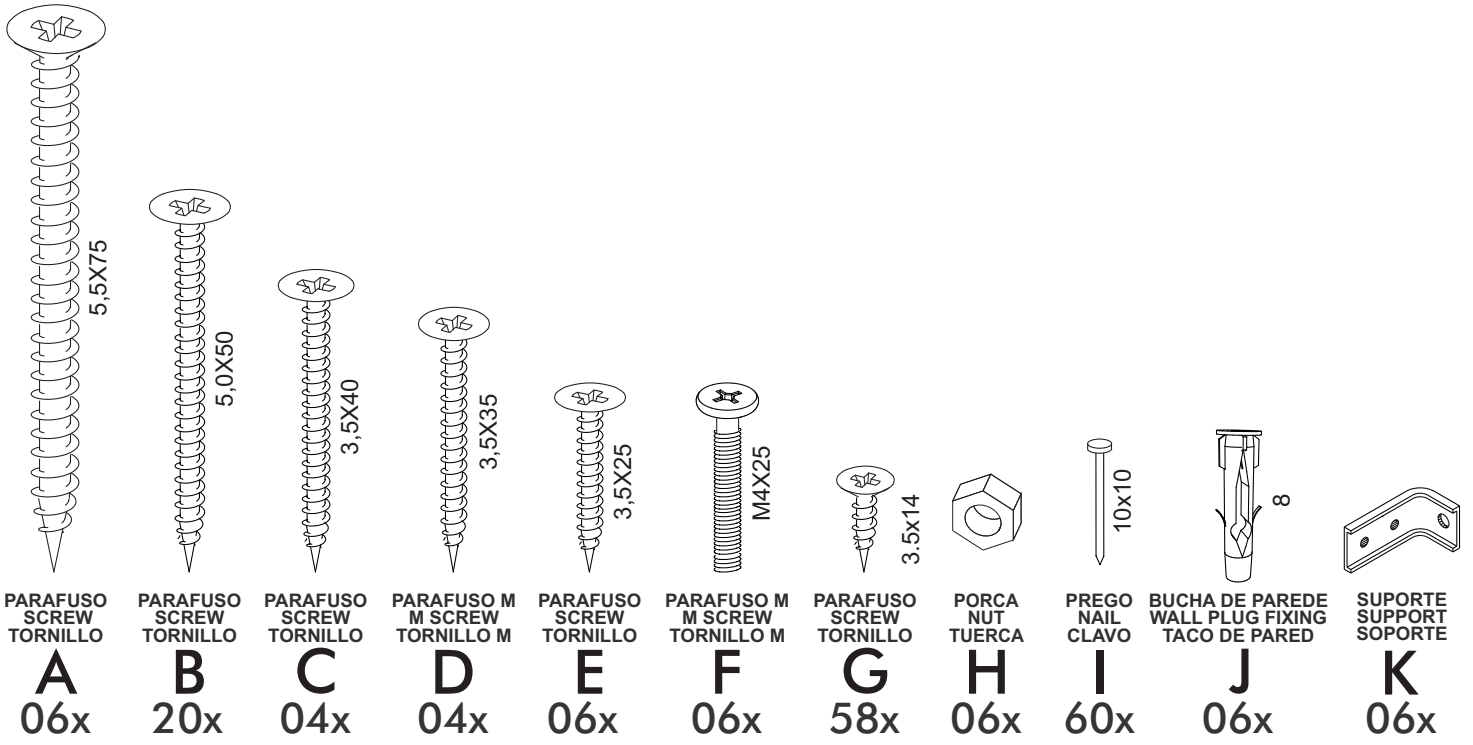

CAPACIDADE DE CARGA

LOAD CAPACITY - CAPACIDAD DE CARGA

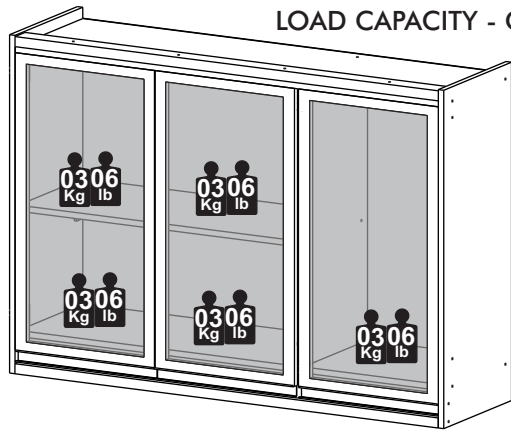

A CAPACIDADE DE CARGA INDICADA É DISTRIBUÍDA NAS ÁREAS DEMONSTRADAS.
THE INDICATED LOAD CAPACITY IS DISTRIBUTED IN THE SHOWN AREAS.
LA CAPACIDAD DE CARGA INDICADA ES DISTRIBUIDA EN ZONAS DEMONSTRADAS.



AS FERRAMENTAS NECESSÁRIAS PARA A MONTAGEM DO PRODUTO NÃO SÃO FORNECIDAS PELA EMPRESA.
THE TOOLS NEEDED FOR THE PRODUCT ASSEMBLY ARE NOT PROVIDED BY THE COMPANY.
LAS HERRAMIENTAS NECESARIAS PARA LA EL MONTAJE DEL PRODUCTO NO SON PROPORCIONADO POR LA EMPRESA.

CERTIFICADO DE GARANTIA

CERTIFICATE OF WARRANTY - CERTIFICADO DE GARANTÍA

DISPOSIÇÕES

O projeto, instalação e a montagem na residência do consumidor não é responsabilidade da Vitamov. A montagem deve seguir corretamente as instruções que se encontram dentro da embalagem de cada módulo.

A Vitamov se reserva o direito de efetuar modificações de caráter técnico em seus produtos, sem aviso prévio.

EXCLUSÃO DA GARANTIA

O presente termo exclui de sua garantia:

- danos causados em consequência de acidentes, mau uso, manuseio ou deslocamento incorreto dos produtos;
- danos causados por montagem inadequada;
- danos em decorrência de agentes externos (inundações, incêndio, etc);
- defeitos oriundos de umidade excessiva

A fixação dos armários de forma segura e garantida depende da qualidade da parede na qual os mesmos serão instalados.

A Vitamov não se responsabiliza por danos causados por instalações dos armários em paredes inadequadas.

PROVISIONS

The design, installation and assembly in the consumer's home is not the responsibility of Vitamov. Assembly must correctly follow the instructions given found inside the packaging of each module. Vitamov reserves the right to make technical changes to its products without prior notice.

EXCLUSION OF WARRANTY

This term excludes from its warranty:

- damage caused as a result of accidents, misuse, incorrect handling or displacement of the products;
- damage caused by improper assembly;
- damage resulting from external agents (floods, fire, etc.);
- defects from excessive humidity. Fixing the cabinets safely and securely depends on the quality of the wall on which they will be installed. Vitamov is not responsible for damage caused by installing cabinets on inadequate walls.

PROVISIONES

El diseño, instalación y montaje en el domicilio del consumidor no es responsabilidad de Vitamov. El montaje debe seguir correctamente las instrucciones dadas que se encuentra dentro del embalaje de cada módulo. Vitamov se reserva el derecho de realizar cambios técnicos en sus productos sin previo aviso.

EXCLUSIÓN DE GARANTÍA

Este certificado excluye de su garantía:

- daños causados como consecuencia de accidentes, mal uso, manejo incorrecto o desplazamiento de los productos;
- daños causados por un montaje inadecuado;
- daños resultantes de agentes externos (inundaciones, incendios, etc.);
- defectos por exceso de humedad. La fijación de los gabinetes de manera segura y segura depende de la calidad de la pared en la que se instalarán.

Vitamov no es responsable de daños causados por instalar gabinetes en paredes inadecuadas.

PEÇAS

PIECES - PIEZAS

Nº PÇ	PORTUGUÊS	ENGLISH	ESPAÑOL	Medidas/Measures/ Medidas	Qtde.	Cod. Assist.
1	Base	Base	Base	1170 x 320 x 15	1	3588
2	Tampo	Top	Tapa	1170 x 336 x 15	1	3587
3	Lateral Esquerda	Left Side	Lado Izquierdo	840 x 337 x 15	1	3591
4	Lateral Direita	Right Side	Lado Derecho	840 x 337 x 15	1	3592
5	Prateleira	Shelf	Repisa	772 x 320 x 15	1	3590
6	Divisória	Partition	Partición	693 x 320 x 15	1	3589
7	Batente	Flap	Solapa	1170 x 64 x 15	1	3586
8	Apoio Batente 25mm	Flap Support 25mm	Apoyo Solapa 25mm	1170 x 50 x 25	1	3593
9	Encabeçamento 25mm	Frame	Moldura	1170 x 50 x 25	1	3594
10	Porta	Door	Puerta	740 x 387 x 15	3	3600
11	Fundo 01	Back Panel 01	Fondo 01	793 x 405 x 03	1	3597
12	Fundo 02	Back Panel 02	Fondo 02	793 x 314 x 03	1	3598
13	Fundo 03	Back Panel 03	Fondo 03	720 x 405 x 04	1	3599

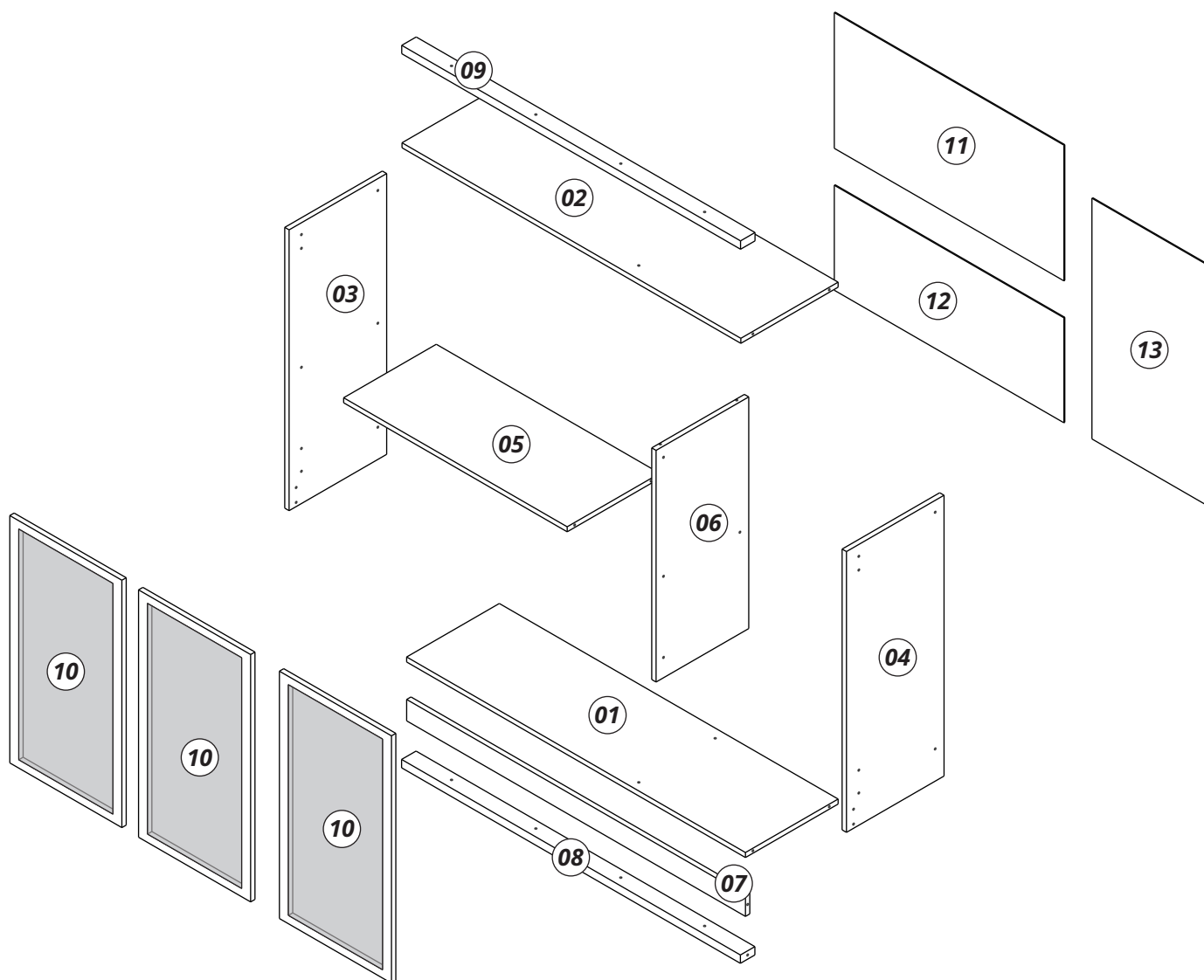

PRÉ-MONTAGEM

PRE ASSEMBLY - PRÉ-MONTAJE

IMPORTANT ATTENTION - IMPORTANTE
 A MONTAGEM DEVE SER REALIZADA POR UM PROFISSIONAL DE MONTAGEM.
 ASSEMBLY MUST BE CARRIED OUT BY AN ASSEMBLY PROFESSIONAL.
 EL MONTAJE DEBE SER HECHO POR UN MONTADOR DE MUEBLES.

1

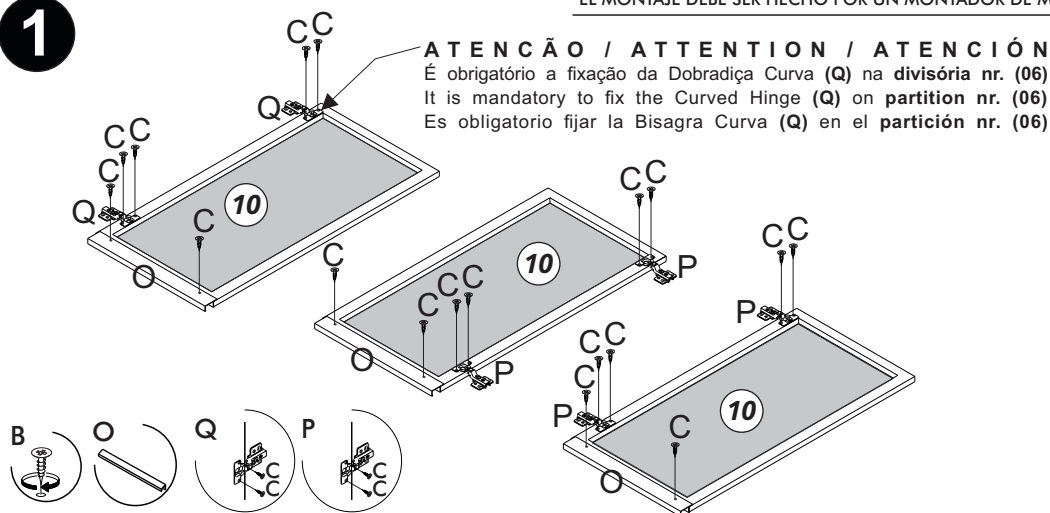

MONTAGEM

ASSEMBLY - MONTAJE

1

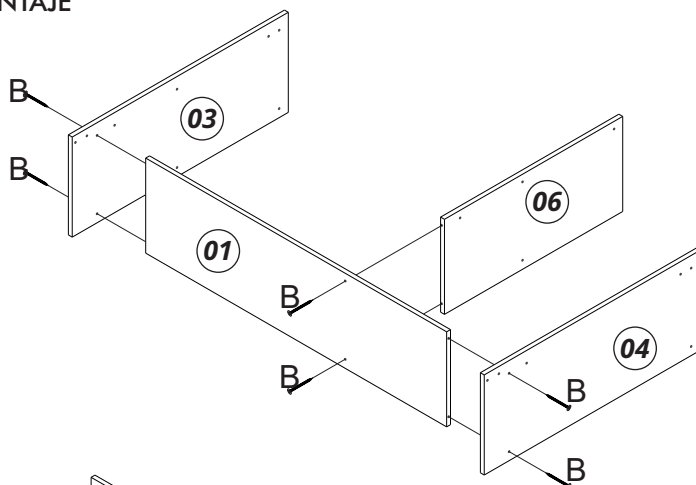

2

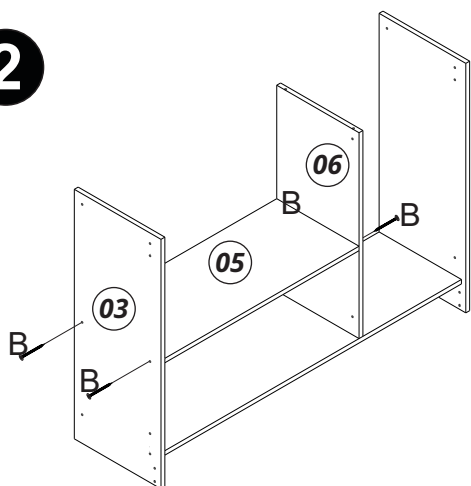

3

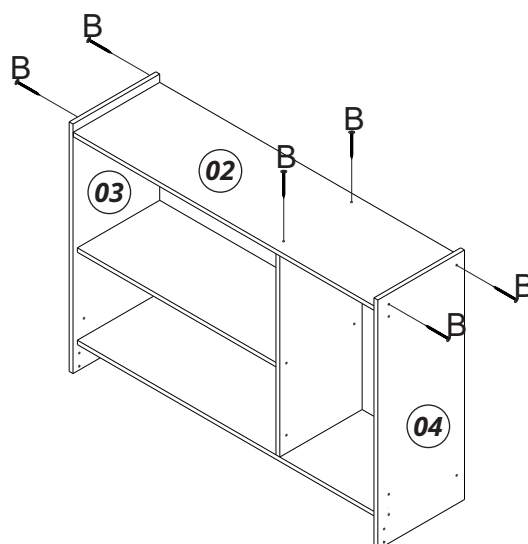

INSTRUÇÕES

INSTRUCTIONS - INSTRUCCIONES

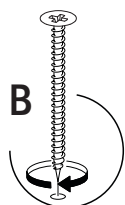

MONTAGEM

ASSEMBLY - MONTAJE

4

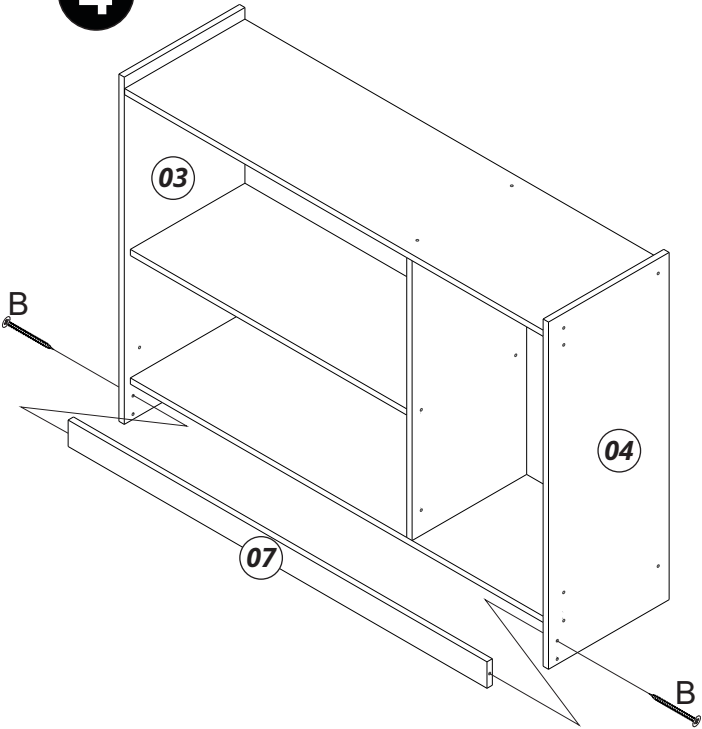

5

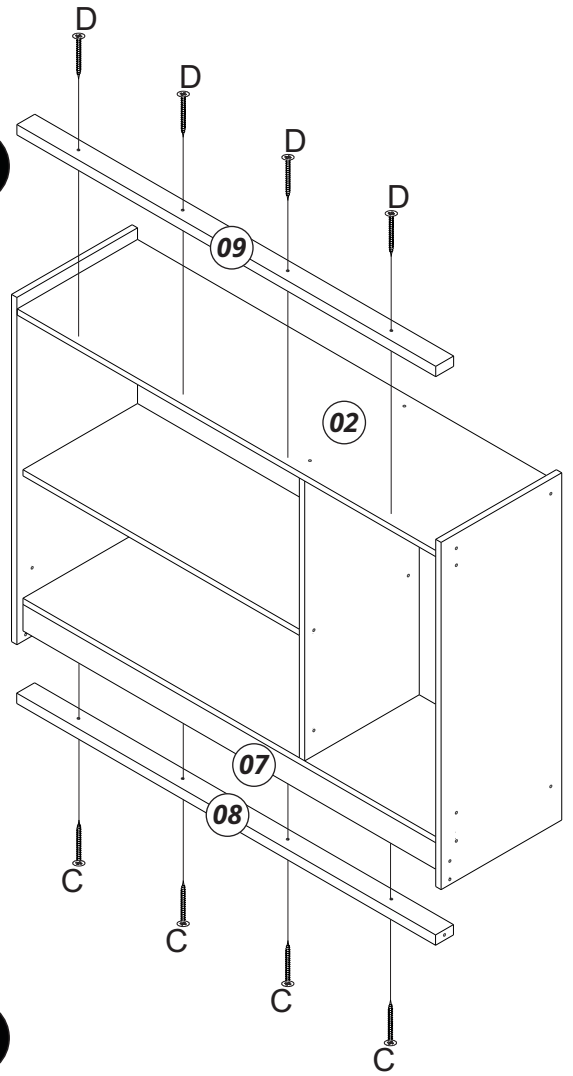

6

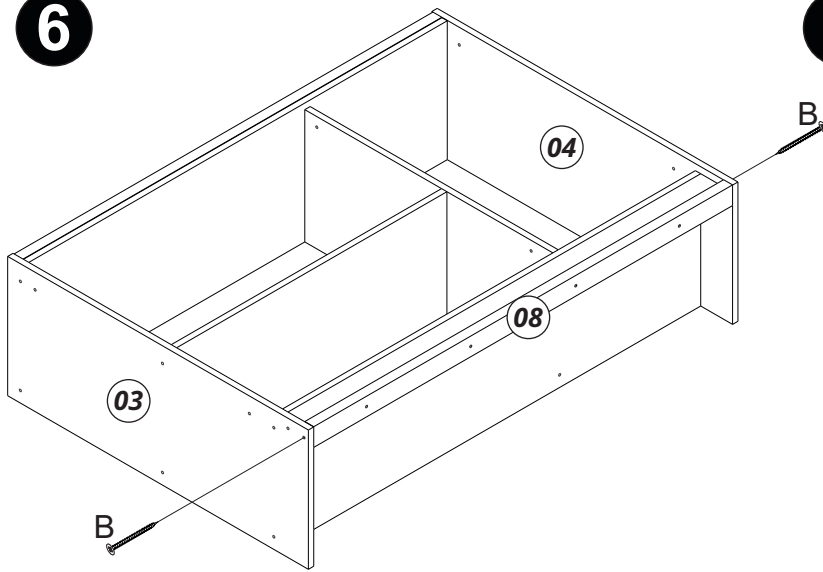

7

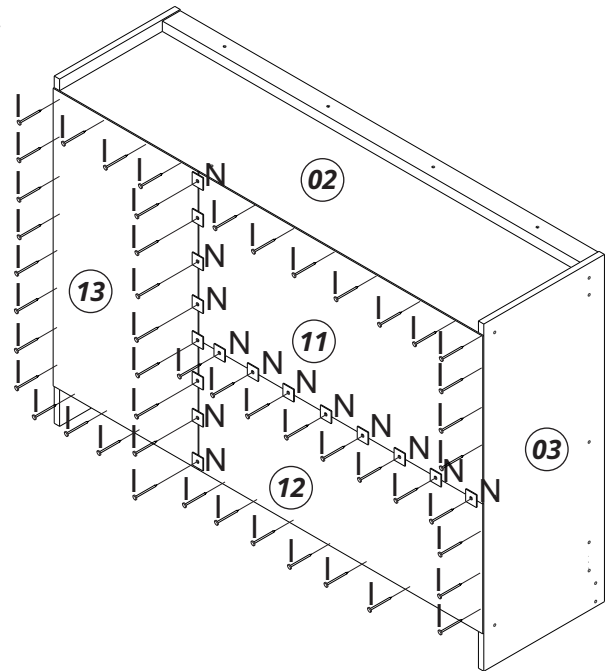

INSTRUÇÕES

INSTRUCTIONS - INSTRUCCIONES

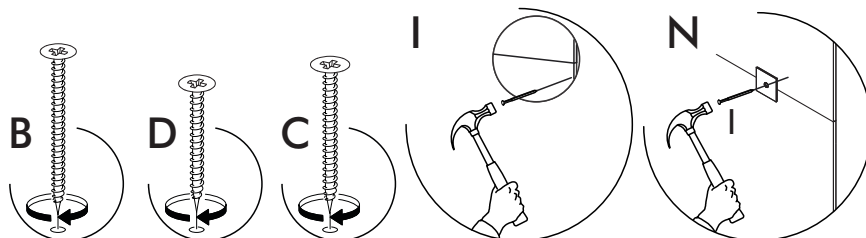

MONTAGEM

ASSEMBLY - MONTAJE

8

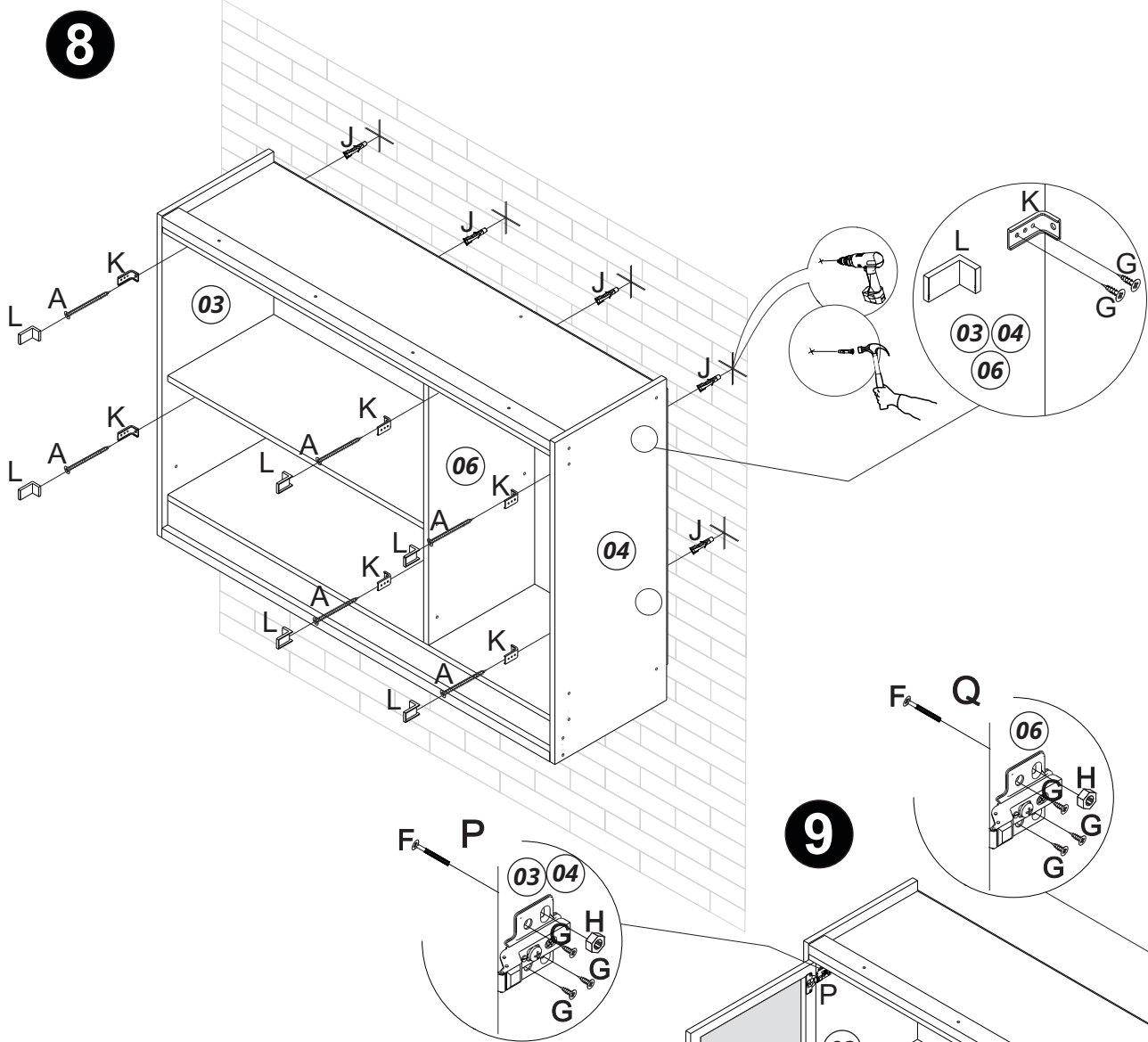

9

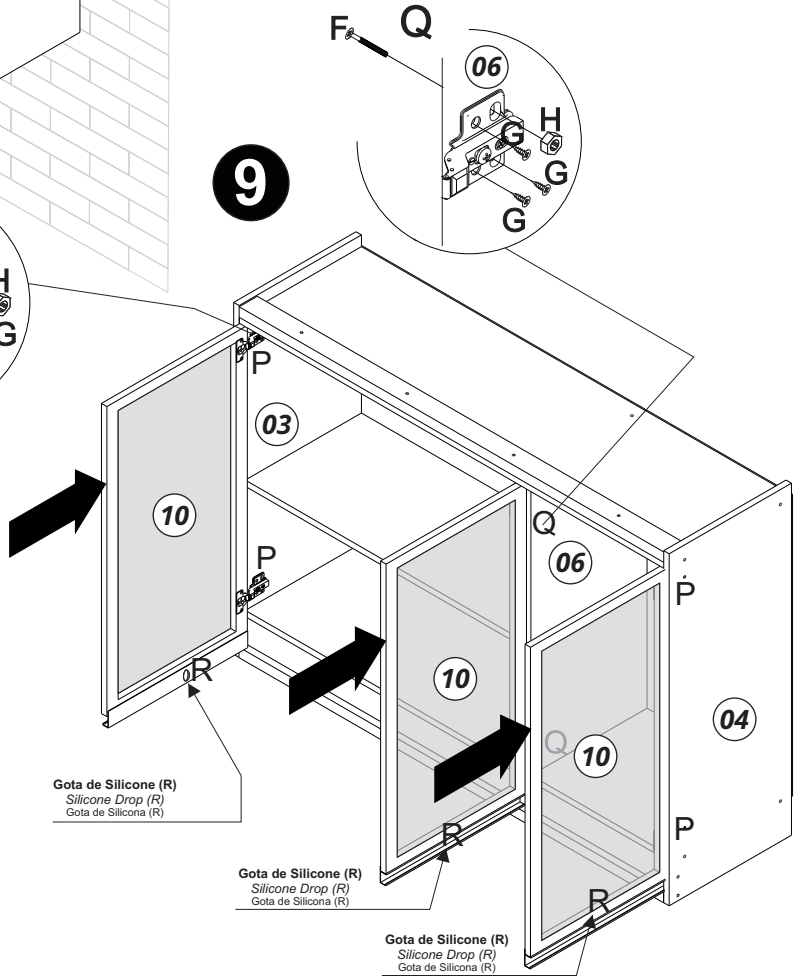

ATENÇÃO / ATTENTION / ATENCIÓN

As dobradiças "Super Curva" (P) devem ser fixadas nas **laterais (03) e (04)**. As dobradiças "Curvas" (Q) devem ser fixadas na **divisória (06)**.

The "Super Curva" hinges (P) must be attached to the **sides (03) and (04)**. The "Curved" hinges (Q) must be fixed to the **partition (06)**.

Las bisagras "Super Curva" (P) deben fijarse a los **laterales (03) y (04)**. Las bisagras "Curvas" (Q) deben fijarse al **repisa (06)**.

INSTRUÇÕES

INSTRUCTIONS - INSTRUCCIONES

